



ПРАВИТЕЛЬСТВО САНКТ-ПЕТЕРБУРГА  
**КОМИТЕТ ПО ГРАДОСТРОИТЕЛЬСТВУ  
И АРХИТЕКТУРЕ**

пл. Ломоносова, д. 2, Санкт-Петербург, 191023  
Тел.: (812) 576-16-00 Факс: (812) 710-48-03  
E-mail: kga@kga.gov.spb.ru Сайт: <http://www.kgainfo.spb.ru>  
ОКПО 00086958; ОКОГУ 23150; ОГРН 1037843022524;  
ИНН/КПП 7830000994/784001001

№ \_\_\_\_\_  
На № 221-50016/18 от 20.09.2018

Местная администрация  
внутригородского  
муниципального образования  
поселок Репино

Приморское шоссе, д.443,  
пос.Репино,  
Санкт-Петербург, 197738

### ЗАКЛЮЧЕНИЕ

о согласовании проекта благоустройства элементов благоустройства

1. Выдано на основании заявления о согласовании проекта благоустройства элементов благоустройства от 20.09.2018 № 221-50016/18 в отношении объекта благоустройства – земельный участок.

2. Адрес нахождения объекта благоустройства: Санкт-Петербург, пос. Репино, Приморское ш., уч. 1 (у дома 423).

3. Сведения о разработке проектных решений элементов благоустройства: проектирование осуществляется в целях создания планировки объекта благоустройства (спортивные площадки, малые архитектурные формы) в отношении элементов благоустройства: сопряжения поверхностей, покрытия, спортивное оборудование, озеленение, малые архитектурные формы.

4. Основание разработки проекта благоустройства элементов благоустройства: задание Комитета по градостроительству и архитектуре от 16.10.2017 № 221-9-28524.

5. Решения исполнительных органов государственной власти Санкт-Петербурга в соответствии с пунктом 5.1.3 приложения № 3 к постановлению Правительства Санкт-Петербурга от 09.11.2016 № 961 «О Правилах благоустройства территории Санкт-Петербурга и о внесении изменений в некоторые постановления Правительства Санкт-Петербурга» (далее – Правила благоустройства):

администрация Курортного района Санкт-Петербурга: электронное согласование в кабинете согласований МАИС ЭГУ от 09.10.2018 № 6187372 - согласовано Текст заключения:

объект в "комфортной городской среде";

Комитет по государственному контролю, использованию и охране памятников истории и культуры: электронное согласование в кабинете согласований МАИС ЭГУ от 09.10.2018 № 6187372 - согласовано Текст заключения:

ЗРЗ(38)19 Снос средообразующей растительности запрещен.

Комитет по благоустройству Санкт-Петербурга: электронное согласование в кабинете согласований МАИС ЭГУ от 10.10.2018 № 6187372 - согласовано

6. Основания для отказа в согласовании проекта благоустройства элементов благоустройства Комитетом по градостроительству и архитектуре в пределах установленной компетенции: имеются/отсутствуют  
(нужное подчеркнуть)

7. Принятое решение: проект благоустройства элементов благоустройства согласован.

Исполняющий обязанности  
заместителя председателя Комитета

Е.А.Кириченко

ООО "СТРОИТЕХНАДЗОР"

Свидетельство о допуске к работам по подготовке проектной документации  
которая оказывает влияние на безопасность объектов капитального строительства N 1099

## ПРОЕКТ БЛАГОУСТРОЙСТВА ЭЛЕМЕНТОВ БЛАГОУСТРОЙСТВА

Проектирование осуществляется в целях создания планировки объекта благоустройства (спортивные площадки, малые архитектурные формы) в отношении элементов благоустройства: сопряжение поверхностей, покрытия, спортивное оборудование, озеленение, малые архитектурные формы)

Объект благоустройства - земельный участок  
По адресу: Санкт-Петербург  
пос. Репино, Приморское шоссе, участок 1 (у дома 423)

36-ПР/2018-ПЗУ

Проектировщик  
Генеральный директор  
ООО "Стройтехнадзор"



И.Н. Андреева

Заказчик  
Глава МА ВМО  
поселок Репино



Д.В. Пестов

САНКТ-ПЕТЕРБУРГ  
2018

*ООО "СТРОИТЕХНАДЗОР"*

*Свидетельство о допуске к работам по подготовке проектной документации  
которая оказывает влияние на безопасность объектов капитального строительства N 1099*

*ПРОЕКТ БЛАГОУСТРОЙСТВА ЭЛЕМЕНТОВ БЛАГОУСТРОЙСТВА  
ТЕРРИТОРИИ ПО УКАЗАННОМУ АДРЕСУ: САНКТ-ПЕТЕРБУРГ, пос.  
Репино, Приморское шоссе, участок 1 (у дома 423)*

- Проектом предусмотрено:*
- Устройство спортивных площадок;*
  - Сопряжение поверхностей, покрытий;*
  - Установка спортивного оборудования;*
  - Малые архитектурные формы.*

*Проектная документация  
Стадия проекта - РД  
36-ПР/2018-ПЗУ*

*Генеральный директор  
ООО "Стройтехнадзор"*

*\_\_\_\_\_ И.Н. Андреева*



ПРАВИТЕЛЬСТВО САНКТ-ПЕТЕРБУРГА  
КОМИТЕТ ПО ГРАДОСТРОИТЕЛЬСТВУ  
И АРХИТЕКТУРЕ

пл. Ломоносова, д. 2, Санкт-Петербург, 191023  
Тел.: (812) 576-1600 Факс: (812) 710-4803  
E-mail: kga@kga.gov.spb.ru Сайт: http://www.kgainfo.spb.ru  
ОКПО 00086958; ОКОГУ 23150; ОГРН 1037843022524;  
ИНН/КПП 783

Местная администрация  
внутригородского муниципального  
образования города Репино

Приморское шоссе, д. 443  
пос. Репино  
Санкт-Петербург, 197738

№ \_\_\_\_\_  
На № \_\_\_\_\_

Комитет по градостр. и арх.  
№ 221-9-28524/17  
от 18.10.2017



**ЗАДАНИЕ**

на разработку проекта благоустройства элементов благоустройства

1. Сведения об объекте благоустройства – земельный участок.

1.1. Адрес и (или) кадастровый номер объекта благоустройства: Санкт-Петербург, пос. Репино, Приморское шоссе, участок 1 (у дома 423) (кадастровый номер 78:38:0022102:1004).

1.2. Сведения о планировке объекта благоустройства (для территорий и земельных участков)

Предназначенные к размещению в границах рассматриваемого земельного участка объекты федерального, регионального или местного значения в соответствии с документами территориального планирования, а так же здания или сооружения в соответствии с государственной программой Российской Федерации, государственной программой Санкт-Петербурга или адресной инвестиционной программой отсутствуют. Проект планировки утверждён постановлением Правительства Санкт-Петербурга от 07.12.2010 № 1669. В соответствии с утверждённым ППТ испрашиваемый участок расположен в квартале 22102-2 (территория общего пользования - территория зеленых насаждений - муниципальный сад).

1.3. Сведения о разработке проектных решений элементов благоустройства

Проектирование осуществляется в целях создания планировки объекта благоустройства (спортивные площадки, малые архитектурные формы) в отношении элементов благоустройства: сопряжения поверхностей, покрытия, спортивное оборудование, озеленение, малые архитектурные формы.

Проектирование вест в соответствии с Законом Санкт-Петербурга от 23.12.2015 № 891-180 «О благоустройстве в Санкт-Петербурге», постановлением Правительства Санкт-Петербурга от 09.11.2016 № 961 «О Правилах благоустройства территории Санкт-Петербурга и о внесении изменений в некоторые постановления Правительства Санкт-Петербурга», а также постановлением Правительства Санкт-Петербурга от 31.01.2017 № 40 «Об утверждении Правил благоустройства территории Санкт-Петербурга в части, касающейся эстетических регламентов объектов благоустройства и элементов благоустройства».

1.4. Сведения о наличии подземных коммуникаций и сооружений

Проектные материалы по прокладке инженерных сетей и размещению сооружений на территории по адресу: Санкт-Петербург, пос. Репино, Приморское шоссе, участок 1 в Отделе подземных сооружений Комитета по градостроительству и архитектуры не рассматривались.

1.5. Сведения, направленные исполнительными органами государственной власти Санкт-Петербурга в соответствии с пунктом 2.2.4. постановления Правительства Санкт-Петербурга от 09.11.2016 № 961 «О Правилах благоустройства территории

Санкт-Петербурга и о внесении изменений в некоторые постановления Правительства Санкт-Петербурга»:

Комитет по государственному контролю, использованию и охране памятников истории и культуры: согласно письму от 21.09.2017 № 04-23-4425/17-0-1;

Комитет по благоустройству Санкт-Петербурга: согласно письму от 27.09.2017 № 01-19-2519/17-0-0;

Невско-Ладожское бассейновое водное управление Федерального агентства водных ресурсов: сведения не представлены;

Комитет имущественных отношений Санкт-Петербурга: сведения не представлены.

1.6. Сведения об особенностях архитектурного облика Санкт-Петербурга, эстетического состояния территории Санкт-Петербурга, стилистики окружающих архитектурных объектов (для конкретного объекта благоустройства):

2. Схема границ проектирования объекта благоустройства.

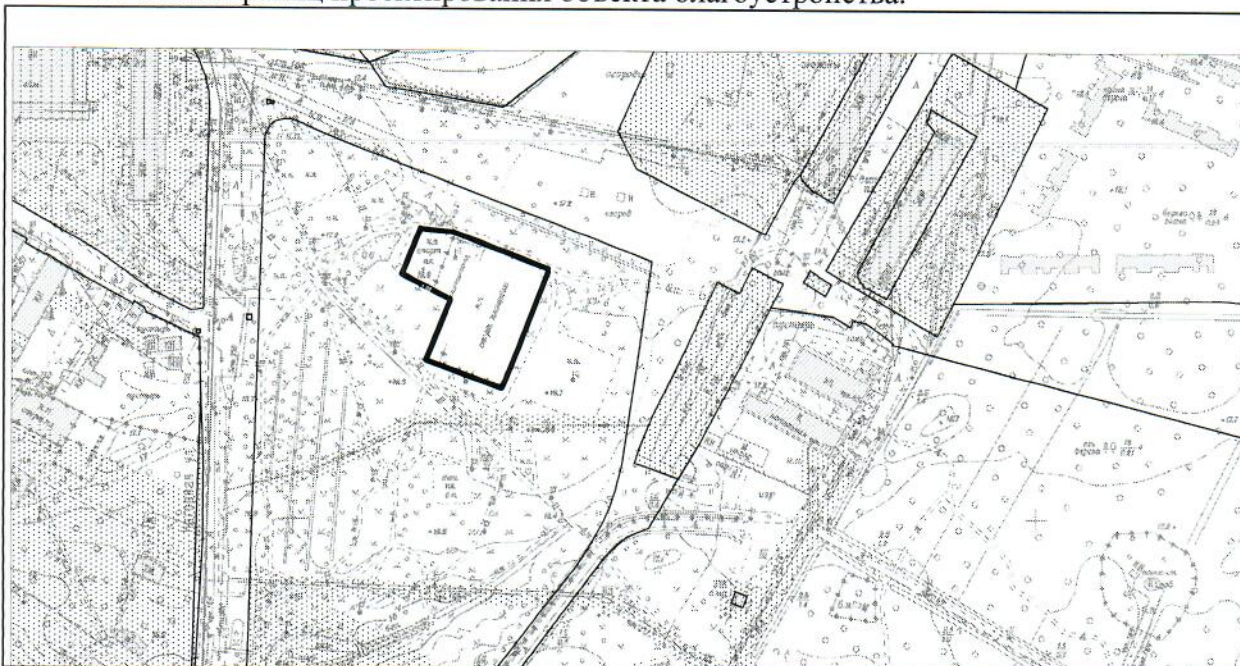

— ориентировочные границы

3. Перечень исполнительных органов государственной власти, с которыми требуется согласование проекта благоустройства элементов благоустройства:

Комитет по градостроительству и архитектуре;

Комитет по государственному контролю, использованию и охране памятников истории и культуры;

Комитет по благоустройству Санкт-Петербурга;  
администрация Курортного района.

Приложение: на 6 л. в 1 экз.

Заместитель председателя Комитета

Л.В. Канунникова



**ПРАВИТЕЛЬСТВО САНКТ-ПЕТЕРБУРГА  
КОМИТЕТ ПО БЛАГОУСТРОЙСТВУ  
САНКТ-ПЕТЕРБУРГА**

Караванная ул., 9, лит. А, Санкт-Петербург, 191023  
тел. (812) 576-1204, факс (812) 312-7962  
E-mail: kb@gov.spb.ru  
http://www.gov.spb.ru

ОКПО 64222979 ОКОГУ 23260 ОГРН 1099847031570  
ИНН/КПП 7840424142/784101001

№01-19-2519/17-0-0 от 27.09.2017

На № 220-9-11655/17 от 18.09.2017

**Исполняющему обязанности  
Начальника Управления ландшафтной  
архитектуры Комитета по градостроительству  
и архитектуре**

**Е.И. Козыревой**

**Уважаемая Елена Ивановна!**

Рассмотрев обращение Управления ландшафтной архитектуры Комитета по градостроительству и архитектуре по вопросу предоставления сведений согласно пункта 2.2.4. приложения № 3 к Правилам благоустройства территории Санкт-Петербурга, утвержденным постановлением Правительства Санкт-Петербурга от 09.11.2016 № 961 «О правилах благоустройства территории Санкт-Петербурга и о внесении изменений в некоторые постановления Правительства Санкт-Петербурга» в отношении территории по адресу: Санкт-Петербург, Курортный район, пос. Репино, Приморское шоссе, участок 1 (у дома 423), Комитет по благоустройству Санкт-Петербурга (далее – Комитет) сообщает об отсутствии ограничений на разработку проекта благоустройства земельного участка по вышеуказанному адресу в пределах компетенции Комитета.

**Заместитель председателя Комитета**

**В.М. Шабнов**

О.Ю. Гусева  
232-40-16





ПРАВИТЕЛЬСТВО САНКТ-ПЕТЕРБУРГА  
КОМИТЕТ ПО ГОСУДАРСТВЕННОМУ  
КОНТРОЛЮ, ИСПОЛЬЗОВАНИЮ  
И ОХРАНЕ ПАМЯТНИКОВ ИСТОРИИ  
И КУЛЬТУРЫ

пл. Ломоносова, д.1, Санкт-Петербург, 191023  
Тел. (812) 315-43-03, (812) 571-64-31, факс (812) 710-42-45  
e-mail: kgiop@gov.spb.ru  
http://www.gov.spb.ru

ОКПО 00086941 ОКОГУ 23310 ОГРН 1037843025527  
ИНН/КПП 7832000069/782501001

№04-23-4425/17-0-1 от 21.09.2017

На № 220-9-11655/17 от 18.09.2017

Рег. № 04-23-4425 от 18.09.2017

Исполняющему обязанности  
Начальника Управления  
ландшафтной архитектуры  
Комитета по градостроительству и  
архитектуре Санкт-Петербурга

Е.И.Козыревой

пл. Ломоносова, 2, СПб, 191023

Комитет по государственному контролю, использованию и охране памятников истории и культуры сообщает, что земельный участок по адресу: **Санкт-Петербург, пос. Репино, Приморское шоссе, участок 1 (у дома 423)** расположен в границах единой зоны регулирования застройки и хозяйственной деятельности ЗРЗ (36)19 объектов культурного наследия, расположенных за пределами исторически сложившихся центральных районов Санкт-Петербурга (Курортный район, пос. Репино).

Согласно Закону Санкт-Петербурга от 19.01.2009 N 820-7 (ред. от 07.07.2016) "О границах объединенных зон охраны объектов культурного наследия, расположенных на территории Санкт-Петербурга, режимах использования земель и требованиях к градостроительным регламентам в границах указанных зон" на территории ЗРЗ:

1. Общие требования режима использования земель в границах единой зоны регулирования застройки и хозяйственной деятельности ЗРЗ.

1.1. На территории ЗРЗ устанавливаются следующие запреты:

1.1.1. Запрещается размещение объектов, оказывающих негативное воздействие на окружающую среду, I и II категории в соответствии с Федеральным законом от 10 января 2002 года № 7-ФЗ «Об охране окружающей среды», за исключением территорий промышленного, инженерно-транспортного и логистического назначения, функциональное использование которых предусмотрено действующим генеральным планом Санкт-Петербурга.

1.1.2. Запрещается снос (демонтаж) исторических зданий. Настоящий запрет не распространяется на случаи разборки отдельных строительных конструкций, аварийное состояние которых установлено в соответствии с требованиями действующих документов по стандартизации (в том числе межгосударственных стандартов).

Правообладатель земельного участка, на котором располагалось историческое здание, формирующее уличный фронт, обязан осуществить его восстановление в части внешнего облика, воспринимаемого с открытых городских пространств, в случае полной или частичной утраты исторического здания, в том числе в результате разборки отдельных строительных конструкций, аварийное состояние которых было установлено в соответствии с требованиями действующих документов по стандартизации (в том числе межгосударственных стандартов).





1.1.3. Запрещается изменение внешнего облика исторических зданий, формирующих уличный фронт, и восстановленных объектов исторической застройки, формирующих уличный фронт, за исключением случаев, предусмотренных настоящим пунктом.

В отношении исторических зданий, формирующих уличный фронт, и восстановленных объектов исторической застройки, формирующих уличный фронт, может выполняться:

а) увеличение высоты дворовых корпусов и зданий, формирующих внутриквартальную застройку;

б) устройство мансард с повышением отметки конька не более чем на 1 м:

на лицевых корпусах при условии сохранения конфигурации лицевого ската крыши;

на воспринимаемых с открытых городских пространств дворовых корпусах и зданиях, формирующих внутриквартальную застройку, в том числе с частичным изменением конфигурации крыши;

в) устройство мансард на не воспринимаемых с открытых городских пространств дворовых корпусах и зданиях, формирующих внутриквартальную застройку;

г) локальные изменения архитектурного решения лицевых фасадов после получения положительного заключения государственного органа охраны объектов культурного наследия;

д) изменение дворовых фасадов;

е) восстановление утраченных элементов исторического архитектурного решения после получения положительного заключения государственного органа охраны объектов культурного наследия.

1.1.4. Запрещается размещение инженерного оборудования зданий на лицевых фасадах исторических зданий, а также восстановленных объектов исторической застройки.

1.2. На территории ЗРЗ устанавливаются следующие ограничения:

1.2.1. Строительство, реконструкция зданий, строений, сооружений может осуществляться при условии обеспечения сохранности примыкающих объектов культурного наследия, выявленных объектов культурного наследия, исторических зданий.

1.2.2. Ремонт лицевых фасадов исторических зданий должен предусматривать устранение диссонирующих элементов фасада.

1.2.3. Строительство, реконструкция зданий, строений и сооружений, допускаемые Режимами, за исключением случаев строительства, реконструкции индивидуальных жилых домов, могут осуществляться после получения положительного заключения государственного органа охраны объектов культурного наследия.

1.2.4. Рекламные и информационные конструкции могут размещаться на фасадах исторических зданий при условии сохранения характеристик исторической среды, указанных в приложении 1 к Режимам, а также соблюдения требований, указанных в пункте 1.2.5 настоящего письма.

1.2.5. Требования к рекламным и информационным конструкциям, размещаемым на фасадах исторических зданий и восстановленных объектов исторической застройки:

а) суммарная площадь всех рекламных и информационных конструкций на фасаде должна составлять не более 10 кв. м;

б) информационное поле настенных и отнесенных вывесок, настенных указателей информационных конструкций должно выполняться из отдельных элементов (букв, обозначений, декоративных элементов и т.д.) без использования непрозрачной основы (фоновой подложки) для крепления отдельных элементов вывески и не должно нарушать архитектурного решения соответствующего здания, строения, сооружения;

в) выступ внешнего края консольной вывески и блочного консольного указателя от стены не должен превышать 1 м; габаритный размер блочного консольного указателя по высоте - не более 1,5 м; размещение блочных консольных указателей над другими блочными консольными указателями, над консольными вывесками, а также на расстоянии менее 5 м от них не допускается;

г) вывески в витринах не должны нарушать прозрачность остекления соответствующих витрин; не допускаются окраска и покрытие декоративными пленками всей поверхности остекления витрины, замена остекления световыми коробами, установка световых коробов и планшетов, содержащих сведения информационного характера, перед остеклением витрины со стороны улицы.

1.2.6. Ограничения по высоте устанавливаются в соответствии со схемой приложения 2 к Режимам при условии соблюдения запретов (ограничений), установленных Режимами.

Ограничения по высоте, установленные Режимами, не распространяются на случаи устройства акцентов (высотных); при этом суммарная площадь акцентов не должна превышать 10 % площади застройки соответствующего здания, строения, сооружения.

## 2. Специальные требования режима в ЗРЗ(36)19:

2.1. Строительство зданий, строений, сооружений допускается при условии устройства скатных крыш.

2.2. Запрещается вырубка средообразующих зеленых насаждений, за исключением рубок, направленных на сохранение исторической системы озеленения; запрещается изменение рельефа и гидрологического режима территории. Настоящий запрет не распространяется на случаи сохранения и восстановления (регенерации) природной среды объекта (объектов) культурного наследия.

2.3. Запрещается установка глухих ограждений высотой более 1,8 м.

2.4. Ограничения по высоте зданий, строений, сооружений на территории земельного участка с кадастровым номером 78:38:0022102:3883 – не более 18 м.

3. Общие требования к градостроительным регламентам в границах единой зоны регулирования застройки и хозяйственной деятельности (ЗРЗ).

3.1. Виды разрешенного использования земельных участков и объектов капитального строительства устанавливаются с учетом необходимости обеспечения соблюдения требований, установленных Режимами.

3.2. Минимальные отступы зданий, строений и сооружений от границ земельных участков не устанавливаются при реконструкции исторических зданий, формирующих уличный фронт.

3.3. Максимальные выступы за красную линию частей зданий, строений, сооружений – 1,5 м для устройства крылец и приямков.

3.4. Максимальная высота зданий, строений, сооружений на территории земельных участков - в соответствии со схемой приложения 2 к Режимам (ограничения по высоте, установленные Режимами, не распространяются на случаи устройства акцентов (высотных); при этом суммарная площадь акцентов не должна превышать 10 % площади застройки соответствующего здания, строения, сооружения).

3.5. Максимальный класс опасности (по санитарной классификации) объектов капитального строительства, размещаемых на территории земельных участков, – IV (за исключением случаев реконструкции объектов, имеющих больший класс опасности (по санитарной классификации), территорий промышленного, инженерно-транспортного и логистического назначения, функциональное использование которых предусмотрено действующим генеральным планом Санкт-Петербурга).

3.6. Минимальная доля озелененной территории земельных участков не устанавливается при реконструкции исторических зданий, формирующих уличный фронт.

3.7. Минимальное количество машино-мест для хранения индивидуального автотранспорта на территории земельных участков не устанавливается при реконструкции исторических зданий, формирующих уличный фронт.

## 4. Специальные требования к градостроительным регламентам в ЗРЗ(36)19:

4.1. Максимальная площадь застройки:

жилой – 500 кв. м;  
 нежилой – 700 кв. м, для земельного участка с кадастровым номером  
 78:38:0022102:3883 – 2800 кв. м.

5. Ценные элементы планировочной и ландшафтно-композиционной структуры Санкт-Петербурга.

5.1. Элементы исторической планировочной структуры.

Историческая система расселения:

б) дачные поселки – пос. Репино (Куоккала), пос. Солнечное (Оллила).

Охраняется историческая система расселения Санкт-Петербургской агломерации: устойчивое историческое зонирование территорий.

5.2. Элементы исторической ландшафтно-композиционной структуры.

Панорамы с основных путей обзора: северного побережья с Финского залива.

Охраняется обзор сложившихся панорам.

6. Ценные элементы планировочной и ландшафтно-композиционной структуры в зонах охраны объектов культурного наследия, расположенных за пределами зон охраны объектов культурного наследия исторически сложившихся центральных районов Санкт-Петербурга.

6.1. Элементы исторической планировочной структуры:

а) магистральные дороги: Приморское шоссе, Зеленогорское шоссе (участок исторической трассы).

Охраняется трассировка дорог. Рекомендуются воссоздание исторических аллеиных посадок вдоль основных подъездных дорог;

б) улицы:

пос. Солнечное: 1-й Березовый пер., 1-я Зеленая ул., 2-й Березовый пер., 2-я Зеленая ул., 3-я Зеленая ул., Вокзальная ул., Колхозная ул., Комсомольская ул., Ленинградская ул., Лесная ул., Пионерская ул., Средний пер., Средняя ул., пер. Танкистов, ул. Танкистов, существующие и утраченные проезды в структуре поселка (ул. Мира);

пос. Репино: 1-я Новая ул., 2-я Новая ул., Аптекарская ул., Большой пр., Вокзальная ул., Волнистая ул., Дальняя ул., Круговая ул., Курортная ул., Лермонтов-ский пр., Лесная ул., Луговая ул., Нагорная ул., Новгородская ул., Новодеревенская ул., Песочная ул., Прямая ул., Школьная ул., существующие и утраченные проезды в структуре поселка.

Охраняется трассировка улиц;

в) площади главные: привокзальная площадь (пос. Репино).

Охраняются: местоположение и функциональное использование площадей, сохранившееся озеленение;

г) железнодорожная ветка Выборгского направления.

Охраняется трассировка.

6.2. Элементы исторической ландшафтно-композиционной структуры:

а) рельеф: Литориновый уступ (пос. Солнечное, пос. Репино).

Охраняется перепад отметок;

б) доминанты:

существующие: дом отдыха (пос. Репино, Вокзальная ул., д. 8).

Охраняется доминирующая роль объекта в окружающей среде;

утраченные: церковь Преображения Господня (пос. Репино).

Рекомендуется восстановление доминирующих качеств в окружающей среде;

в) основные визуальные направления:

существующие: на Финский залив в створе Новгородской ул. (пос. Репино).

Охраняются визуальные направления, в пределах которых обеспечивается восприятие ландшафта;

утраченные: на церковь Колумбия с Приморского шоссе с запада (пос. Солнечное); на церковь Колумбия с ул. Танкистов (пос. Солнечное); на церковь Колумбия с Приморского шоссе с востока (пос. Солнечное).

Резервируется возможность восстановления утраченных направлений визуального восприятия.

Начальник отдела информации об объектах  
культурного наследия и режимах зон охраны

Е. В. Коробкова



*Состав проектной документации*

<i>Раздел</i>	<i>Обозначение</i>	<i>Наименование</i>	<i>Количество листов</i>
	<i>36-ПР/2018-ПЗ</i>	<i>Пояснительная записка</i>	<i>3</i>
	<i>36-ПР/2018-ПЗУ</i>	<i>Схема планировки объекта благоустройства</i>	<i>15</i>

						<i>36 -ПР/2018-СП</i>			
						<i>Местная Администрация МО п.Репино</i>			
<i>Изм.</i>	<i>Кол.уч</i>	<i>Лист</i>	<i>N док.</i>	<i>Подп.</i>	<i>Дата</i>				
						<i>Проект благоустройства элементов благоустройства. СПь, п.Репино, Приморское шоссе, участок 1 (у дома 423)</i>	<i>Стадия</i>	<i>Лист</i>	<i>Листов</i>
<i>Исполнил</i>	<i>Бредун Н.А.</i>				<i>2018</i>		<i>П</i>	<i>1</i>	<i>1</i>
<i>Проверил</i>	<i>Андреева И.И.</i>				<i>2018</i>	<i>Состав проектной документации</i>	<i>ООО "Стройтехнадзор" 2018</i>		

ПОЯСНИТЕЛЬНАЯ ЗАПИСКА

1. Основание для разработки проекта.

Проект благоустройства территории по адресу: Санкт-Петербург, пос. Репино, Приморское шоссе, участок 1 ( у дома 423). Разработан с учетом пожеланий жителей окружающих домов, по заказу Местной Администрации Муниципального Округа пос. Репино в соответствии с требованиями технического задания, на основании:

- задания на разработку рабочей документации по благоустройству территории;
- задания КГА №221-9-28524/17 от 16.10.2017
- инженерно-геодезических изысканий;
- натуральных обследований и обмеров территорий с учетом существующих зеленых насаждений и малых архитектурных форм;
- существующих нормативных документов, регламентирующих работы по благоустройству и конструкции дорожных одежд. (СНиП 2.07.01-89, СНиП III-10-75, СНиП 3.06.03.85, СНиП 206.15-85, ВСН 62-91;
- архитектурно - планировочных решений, принятых с учетом существующей дворовой территории, выполненных в М 1:500 на основании архивных данных треста ГРИИ.

2. Описание местоположения объекта благоустройства.

В административном отношении участок расположен по адресу: Санкт-Петербург, пос. Репино, Приморское шоссе, участок 1 ( у дома 423). Объект представляет собой территорию в центральном парке и находится вблизи санатория "Репино". С западной стороны граничит с улицей Нагорной, с юго-западной стороны Приморское шоссе. Кадастровый номер №78:38:0022102:1004

3. Описание состояния объекта благоустройства.

В процессе обследования выявлено, что рассматриваемый нами участок находится в неудовлетворительном состоянии, а именно: верхнее покрытие существующих спортивных площадок изношено, отсутствует спортивное оборудование, на территории сложились стихийные транзитные неблагоустроенные направления, отсутствуют пешеходные дорожки к спортивным площадкам и площадке для тихого отдыха населения. На основании вышеизложенного и требований нормативной документации принято решение о ремонте и благоустройстве территории.

						36 -ПР/2018-ПЗ			
						Местная Администрация МО п.Репино			
<i>Изм.</i>	<i>Кол.уч</i>	<i>Лист</i>	<i>№ док.</i>	<i>Подп.</i>	<i>Дата</i>				
						Проект благоустройства элементов благоустройства. СПб, п.Репино, Приморское шоссе, участок 1 (у дома 423)	Стадия	Лист	Листов
							П	1	3
<i>Исполнил</i>	<i>Бредун Н.А.</i>				2018				
<i>Проверил</i>	<i>Андреева И.И.</i>				2018				
						Пояснительная записка			ООО "Стройтехнадзор" 2018

4. Цели и задачи планируемого благоустройства.

Основной задачей при разработке проекта по благоустройству территории является создание комфортных экологических и эстетических условий для жителей. А именно установка нового покрытия, установка нового спортивного оборудования восстановление утраченных покрытий (набивного и газонного) территории и бортового камня. Архитектурно-композиционное и стилистическое решение в проекте определяется современными принципами организации городской среды в градостроительных условиях.

На формирование проектируемого объекта оказали влияние окружающая застройка, размер и форма участка, выделенного под проектирование, нормы по санитарно-гигиеническим условиям.

5. Обоснование экономической эффективности и социальной значимости планируемого благоустройства.

Территория благоустройства находится в развивающемся курортном районе г. Санкт-Петербурга . Благоустройство участка проектирования направлено на создание комфортных функциональных и эстетических условий для отдыха человека.

6. Организация рельефа вертикальной планировки.

Рельеф участка простой, значительных перепадов высот на участке нет, понижение рельефа наблюдается в южной части парка. Поверхностный водоотвод на территории решен за счет уклонов с отводом дождевых стоков к лоткам вокруг футбольного поля универсальной площадки и далее к дождеприемным колодцам. Продольные и поперечные уклоны спортивных полей составляют не более 0,06%. Продольные уклоны дорог соответствуют преимущественным изменениям рельефа, поперечные уклоны составляют 0,02%.

Проектом предусмотрен искусственный газон на футбольном поле, резиновое покрытие на спортивных площадках, и ремонт набивного покрытия на дорожках. При перепланировке предусматривалась разборка существующего набивного покрытия и резинового покрытия. Устройство дорожек и площадок в соответствии с проектом перепланировки. Ремонт газонов и устройство нового газона предлагается выполнить с подсыпкой растительного грунта с сохранением отметок. Вдоль вновь устанавливаемого бортового камня предлагается выполнить ремонт газона в полосе шириной 1,0м, на месте демонтированных покрытий на площадях подлежащих озеленению проектом предусмотрено устройство нового газона.

Принцип отвода поверхностных вод решен с учетом приоритетного понижения рельефа, сохранения отметок примыкающих к границам участка территорий.

Целесообразно увязать вертикальную планировку с исторически сложившимися уровнями и исправить поверхностные уклоны для обеспечения стока поверхностных вод.

						36-ПР/2018-ПЗ	Лист
							2
Изм.	Кол.уч.	Лист	№ док.	Подп.	Дата		



7. Решения по благоустройству и озеленению участка проектирования.

В соответствии с архитектурно-планировочными решениями, требованиями к проекту и с учетом пожеланий жителей окружающих домов, настоящим проектом предусматривается проведение следующих видов работ:

- Устройство новых спортивных площадок с расстановкой спортивного оборудования;
- Ремонт набивных дорожек;
- Сопряжение поверхностей;
- Озеленение;
- Понижение б\к в том числе для МГН;
- Замена спортивного ограждения.

Проектом предусмотрено сохранение существующих транзитных направлений.

Требования к выполнению работ:

1. Согласно Распоряжению ГАТИ Правительства Санкт-Петербурга от 22.01.2008г. № 4 об утверждении правил производства земляных, строительных и ремонтных работ, связанных с благоустройством территории Санкт-Петербурга и его редакции от 27.03.2009г. N 16 перед началом работ по благоустройству дворовых территории оформить разрешение на производство плановых работ в Государственной административно - технической инспекции.
2. До начала производства земляных работ получить и открыть разрешения от организаций, эксплуатирующих подземные инженерные сети.
3. Строительный мусор от разборки старых оснований должен быть перемещен в специально выделенные места для временного складирования с последующим вывозом.
4. При производстве работ обязательно применение сертифицированных материалов.
5. Основные используемые материалы должны соответствовать ГОСТам:
  - щебень марки 800 - ГОСТ 8267-93;
  - песок карьерный, намывной - ГОСТ 8736-93;
  - камни бортовые - ГОСТ 6665-91
  - песчано-гравийная смесь - ГОСТ P52169-2003
  - грунт для газонов - ГОСТ 26483-85
6. Основание из щебня и его ремонт выполняются из укладываемого по способу заклинки фракционированного природного щебня с тщательным уплотнением.
7. Песчаное основание необходимо уплотнить до коэффициента не ниже 0,98.
8. Назначение высотных отметок на въездах выполнить с учетом сохранения существующих отметок примыкающих покрытий.

									Лист
									3
Изм.	Кол.уч.	Лист	N док	Подп.	Дата				

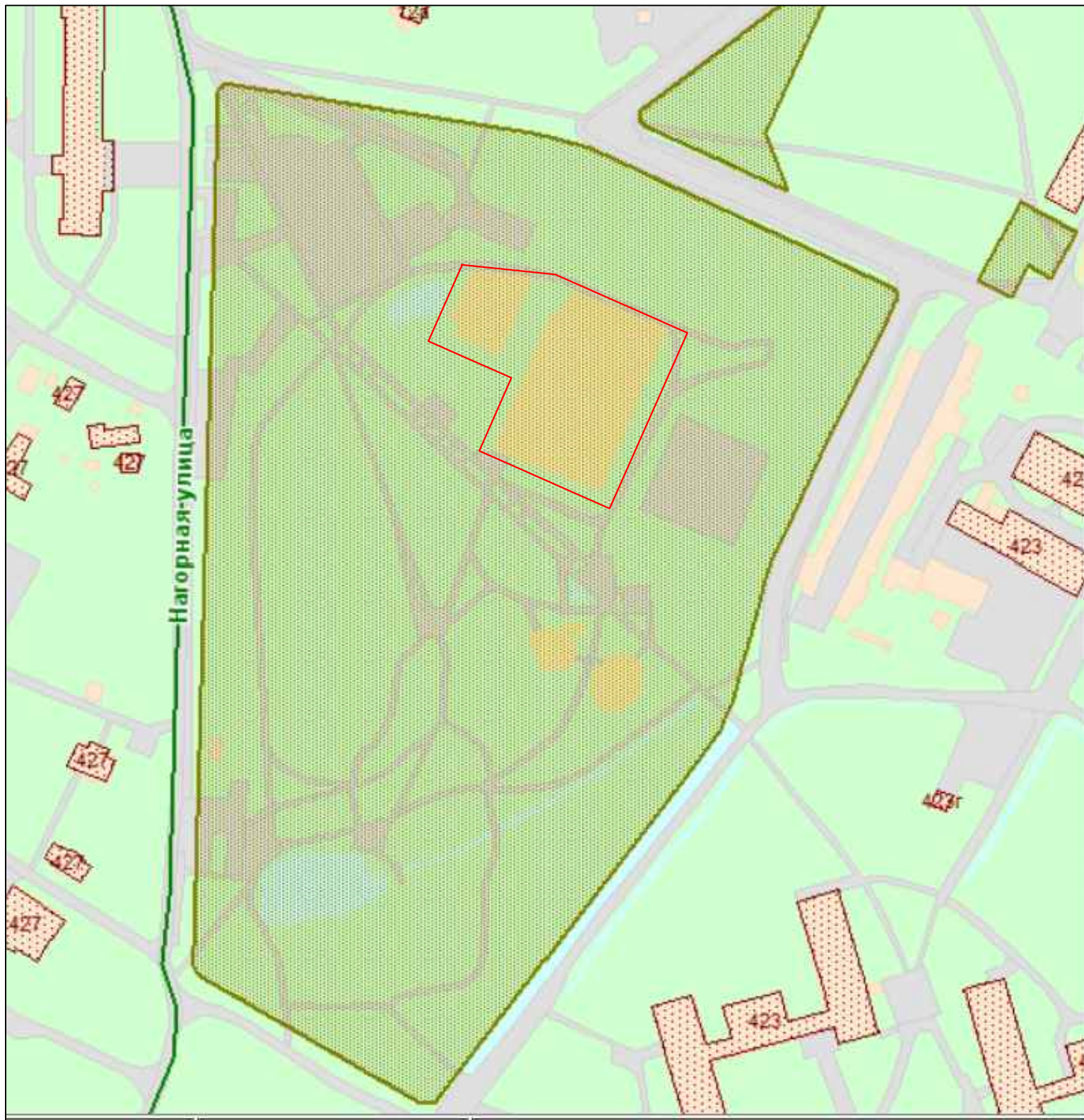

- Расположение объекта благоустройства площадью 5332,5 м<sup>2</sup>

						36 -ПР/2018-ПЗУ		
						Местная Администрация МО п.Репино		
<i>Изм.</i>	<i>Кол.уч.</i>	<i>Лист</i>	<i>N док.</i>	<i>Подп.</i>	<i>Дата</i>	<i>Стадия</i>	<i>Лист</i>	<i>Листов</i>
						П	1	15
<i>Исполнил</i>	<i>Бредун Н.А.</i>				2018	000 "Стройтехнадзор" 2018		
<i>Проверил</i>	<i>Андреева И.И.</i>				2018			
						Ситуационный план М 1:2000		

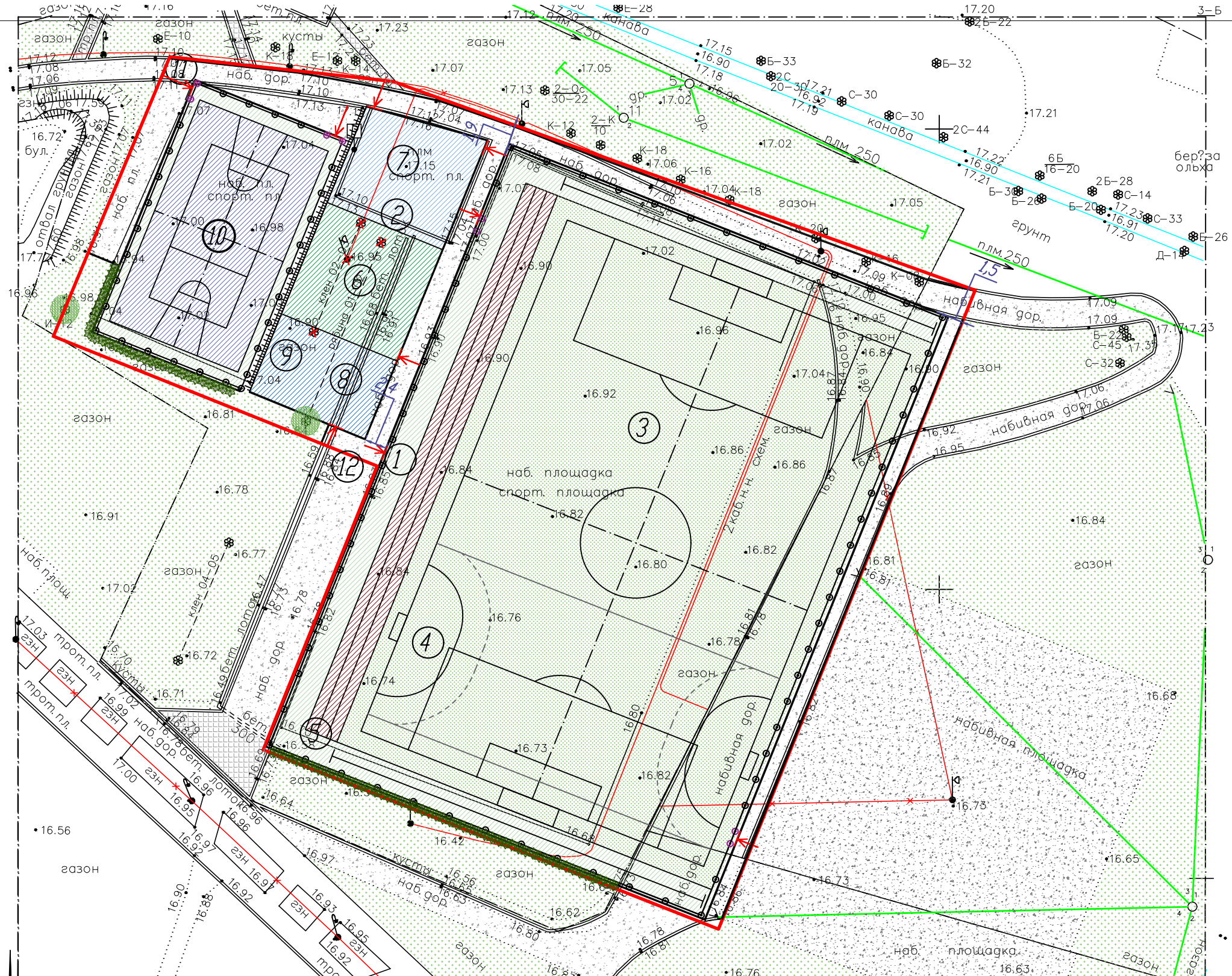

Площадь застройки проектирования		
Номер	Наименование	Площадь м <sup>2</sup>
1	Санкт-Петербург, пос. Регино, Приморское шоссе, участок 1 ( у дома 423)	0,53 га
2	Проектируемое футбольное поле (Устройство)	3531
3	Проектируемые спортивные площадки (Устройство)	814
4	Ремонтируемая спортивная площадка (Ремонт)	142
5	Пешеходная дорожка в набивном покрытием (Ремонт)	543
6	Проектируемые кустарники (Устройство)	36
7	Существующий газон (Ремонт)	29
8	Существующий газон	64

Экспликация здания и сооружений	
Номер	Наименование
Проектируемые элементы благоустройства	
1	Трибуны
2	Раздевалка
3	Футбольное поле
4	Поле для игры в гандбол
5	Прямая беговая дорожка
6	Площадка с комплексом для сдачи норм ГТО 0003
7	Площадка с комплексом "Стандарт" и комплексом тренажеров для МГН
8	Площадка с детским комплексом тренажеров
9	Площадка настольного тенниса
10	Спортивная площадка универсальная
Существующие подходы к объекту благоустройства	
11	Вход со стороны Нагорной улицы
12	Вход со стороны главной аллеи парка

УСЛОВНЫЕ ОБОЗНАЧЕНИЯ

- Граница объекта благоустройства
- Существующий бордюрный камень
- Бордюрный камень (Устройство) 20\*8
- Существующий газон
- Набивная дорога (Существующая)
- Искусственный газон (Устройство)
- Резиновое покрытие (Устройство) RALL-6010
- Резиновое покрытие (Устройство) RALL-5014
- Резиновое покрытие (Устройство) RALL-5023
- Резиновое покрытие (Устройство) RALL-5024
- Резиновое покрытие (Устройство) RALL5009
- Резиновое покрытие (Устройство) RALL-3016
- Канализация
- Кабель низкого напряжения и высокого напряжения существующий
- Понижение б/к для маломобильных групп
- Сущ. деревья и кустарники
- Мячеуловитель h=4.0 м
- Снос
- Ограждение
- Калитка
- Проектируемый кустарник в живой изгороди







					36-ПР/2018-ПЗУ		
					Местная Администрация МО п.Регино		
Изм.	Кол.уч.	Лист	№ док.	Подп.	Дата	Проект благоустройства элементов благоустройства. СПб, п.Регино, Приморское шоссе, участок 1 (у дома 423)	
						Стадия	Лист
						П	2
						Листов	15
Исполнил	Бредун Н.А.				2018	000 "Стройтехнадзор" 2018	
Проверил	Андреева И.И.				2018	Схема планировки объекта благоустройства М 1:500	

Ведомость посадочного материала





1	Древогубец <i>Celastrus</i>	шт	207
4	Виноград девичий пятилисточковый <i>Parthenocissus quinquefolia</i>	шт	120

						36-ПР/2018-ПЗУ			
						Местная Администрация МО п.Репино			
<i>Изм.</i>	<i>Кол.уч.</i>	<i>Лист</i>	<i>N док.</i>	<i>Подг.</i>	<i>Дата</i>				
						Проект благоустройства элементов благоустройства. СПь, п.Репино, Приморское шоссе, участок 1 (у дома 423)	<i>Стадия</i>	<i>Лист</i>	<i>Листов</i>
<i>Исполнил</i>	<i>Бредун Н.А.</i>				2018		П	3	15
<i>Проверил</i>	<i>Андреева И.В.</i>				2018	Ведомость посадочного материала	ООО "Стройтехнадзор"	2018	

№	Внешний вид	Наименование/размер	Кол-во	Основные характеристики
<i>Детские тренажеры для улицы</i>				
1		Вело/Степ Ш-460мм, Д-950мм	1	<p>Основание тренажера выполнено из электросварной или бесшовной трубы, диаметром 108мм, со стенкой 4мм. Согласно ГОСТ 10704-91. Листовые элементы выполнены из листовой стали толщиной до 16мм, согласно ГОСТ 19903-74. Стальная конструкция тренажера перед покраской проходит пескоструйную или дробеструйную антикоррозийную обработку. Навесные детали тренажера крепятся промышленными оцинкованными метизами. Сиденье выполнено из многослойных листов ударопрочного пластика АВС, толщиной не менее 2мм и не более 4мм методом вакуумного формования. Тренажеры снабжены защитным кожухом, защищающим место крепления тренажера к основанию, выполненным также из многослойных листов ударопрочного пластика АВС, толщиной 2мм. Рукоятки и демпферы, смягчающие удар, выполнены из атмосферостойкой резины АМС по ГОСТ 7338. Винтовые соединения и края труб защищены антивандальными колпаками-заглушками согласно ГОСТ 17379-83</p>
2		Велокарусель Ш-800мм, Д-1000мм	1	
3		Жим/Подтягивание Ш-785мм, Д-1530мм	1	
4		Рули Ш-870мм, Д-650мм	1	
5		Хипс/Шейкер Ш-535мм, Д-835мм	1	

						36 -ПР/2018-ПЗУ			
						Местная Администрация МО п.Репино			
Изм.	Кол.уч	Лист	№ док.	Подп.	Дата	Проект благоустройства элементов благоустройства. СПб, п.Репино, Приморское шоссе, участок 1 (у дома 423)	Стадия	Лист	Листов
							П	4	15
Исполнил	Бредун Н.А.				2018	Экспликация элементов благоустройства	ООО "Стройтехнадзор" 2018		
Проверил	Андреева И.				2018				

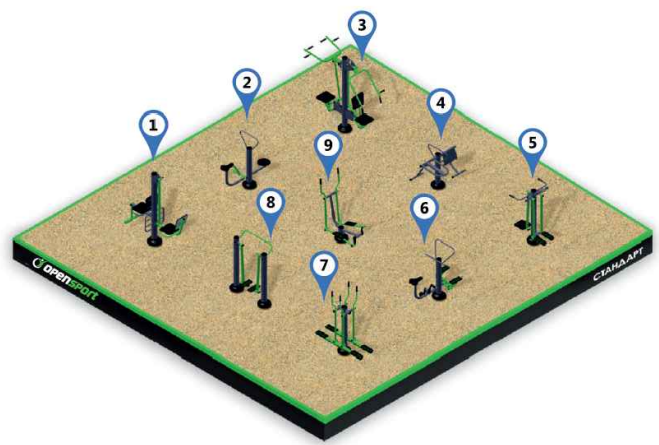
Уличные тренажеры для людей с ограниченными возможностями здоровья

6		Степ с тягой Ш-430мм, Д-730мм	1	<p>Основание тренажера выполнено из электросварной или бесшовной трубы, диаметром 133мм, со стенкой 4мм. Согласно ГОСТ 10704-91. Листовые элементы выполнены из листовой стали толщиной до 16мм, согласно ГОСТ 19903-74. Стальная конструкция тренажера перед покраской проходит пескоструйную или дробеструйную антикоррозионную обработку.</p>	
7		Рули Ш-700мм, Д-1000мм	1		
8		Карусель Ш-2000мм, Д-2000мм	1		
9		1	<p>Комплекс Стандарт, размер 65м2. 1.Жим ногами/Флекс. 2.Твикс/Диск. 3.Подтягивание/Жим. 4.Пресс/Гиперэкстензия. 5.Хипс/Шейкер. 6.Степ/Вело. 7.Лыжники. 8.Скороход. 9.Орбитрек.</p>	<p>Опорные детали тренажеров рассчитаны на пользователя, значение массы которого составляет до 150кг. Особенность этой серии- высокая износостойкость, надежность, всесезонность и антивандальность. Основание тренажеров этой серии выполнено из электросварной или бесшовной трубы, диаметром 133мм, со стенкой 4мм. Согласно ГОСТ 10704-91. Листовые элементы выполнены из листовой стали толщиной до 16мм, согласно ГОСТ 19903-74. Стальная конструкция тренажера перед покраской проходит пескоструйную или дробеструйную антикоррозионную обработку.</p>	
10		1	<p>Комплекс ГТО 003, размер 165м2. 1.Брусья. 2.Турник двойной. 3.Комплекс Шведский (Шведская стенка с турником-2шт. Брусья со спинкой-4шт. Лестница-1шт. Кольца гимнастические-1шт.). 4.Скамья для пресса прямая. 5.Скамья для пресса наклонная. 6.Атлетический комплекс Атлант (Рукоход с двумя лестницами, брусья, турник, турник с кольцами, шведская стенка, барабан, турник низкий, скамья для пресса прямая и наклонная, турник низкий для отжимания). 7.Информационный стенд.</p>	<p>Опорные детали тренажеров рассчитаны на пользователя, значение массы которого составляет до 150кг. Особенность этой серии- высокая износостойкость, надежность, всесезонность и антивандальность. Основание тренажеров этой серии выполнено из электросварной или бесшовной трубы, диаметром 133мм, со стенкой 4мм. Согласно ГОСТ 10704-91. Листовые элементы выполнены из листовой стали толщиной до 16мм, согласно ГОСТ 19903-74. Стальная конструкция тренажера перед покраской проходит пескоструйную или дробеструйную антикоррозионную обработку.</p>	

					36-ПР/2018-ПЗУ				
					Местная Администрация МО п.Репино				
Изм.	Кол.уч	Лист	№ док.	Подп.	Дата	Проект благоустройства элементов благоустройства. СПб, п.Репино, Приморское шоссе, участок 1 (у дома 423)	Стадия	Лист	Листов
							П	5	15
Исполнил	Бредун Н.А.				2018	Экспликация элементов благоустройства	ООО "Стройтехнадзор" 2018		
Проверил	Андреева И.				2018				







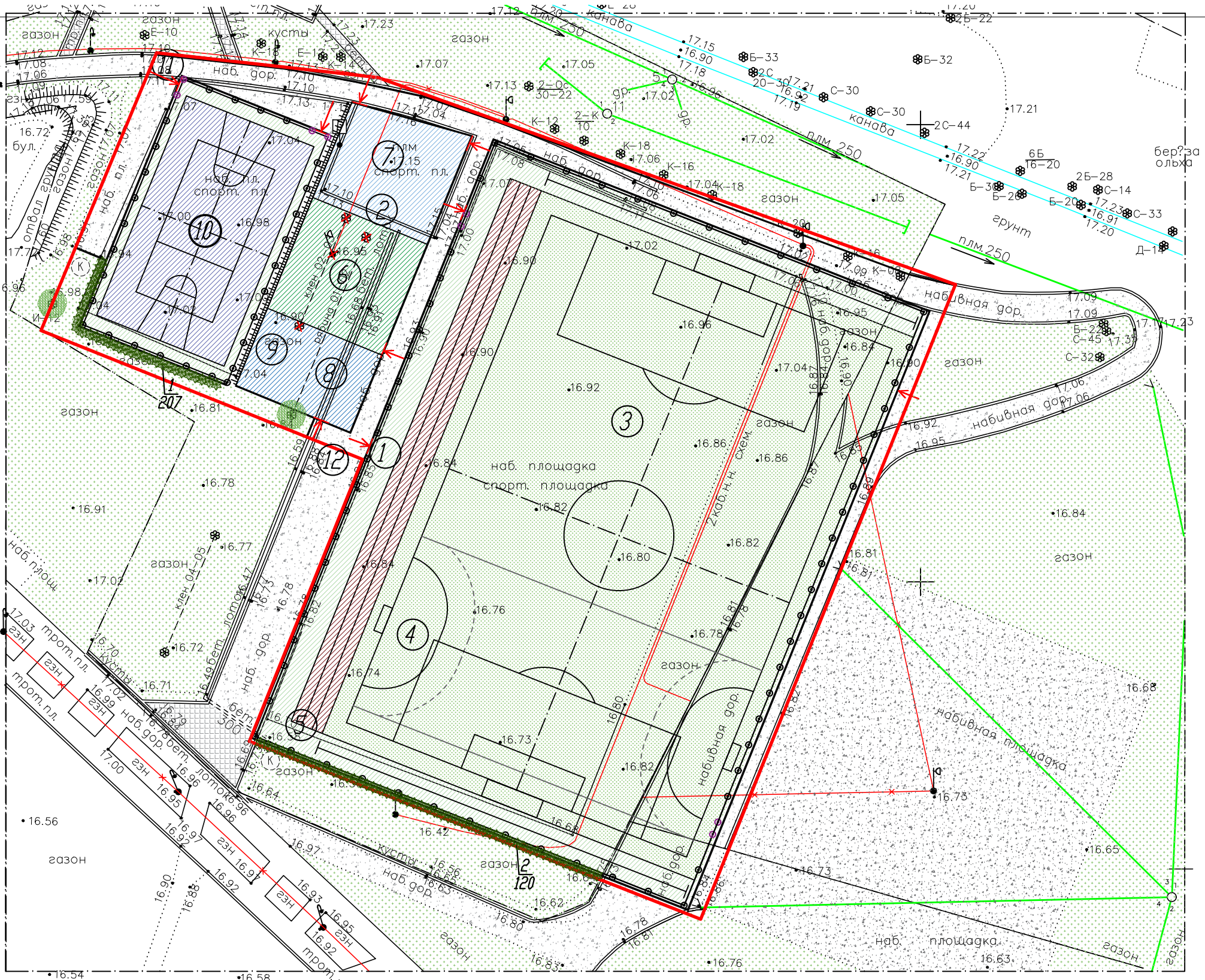

УСЛОВНЫЕ ОБОЗНАЧЕНИЯ

- Граница объекта благоустройства
- Существующий бордюрный камень
- Бордюрный камень (Устройство) 20x8
- Существующий газон
- Набивная дорога (Существующая)
- Искусственный газон (Устройство)
- Резиновое покрытие (Устройство) RALL-6010
- Резиновое покрытие (Устройство) RALL-5014
- Резиновое покрытие (Устройство) RALL-5023
- Резиновое покрытие (Устройство) RALL-5024
- Резиновое покрытие (Устройство) RALL5009
- Резиновое покрытие (Устройство) RALL-3016
- Канализация
- Кабель низкого напряжения и высокого напряжения существующий
- Понижение б/к для маломобильных групп
- Сущ. деревья и кустарники
- Проектируемый кутарник в живой изгороди
- Мячелуловитель h=4.0 м
- Снос
- Ограждение
- Калитка
- Номер по посадочной ведомости
- Количество, шт



Экспликация зданий и сооружений	
Номер	Наименование
Проектируемые элементы благоустройства	
1	Трибуны
2	Раздевалка
3	Футбольное поле
4	Поле для игры в гандбол
5	Прямая беговая дорожка
6	Площадка с комплексом для сдачи норм ГТО 0003
7	Площадка с комплексом "Стандарт" и комплексом тренажеров для МГН
8	Площадка с детским комплексом тренажеров
9	Площадка настольного тенниса
10	Спортивная площадка универсальная
Существующие подходы к объекту благоустройства	
11	Вход со стороны Нагорной улицы
12	Вход со стороны главной аллеи парка

№	Наименование	Ед. изм.	Кол-во	Возраст, л	Примечание
1	Древогубец <i>Celastrus</i>	шт	207	3-5	ж/изг. 32м.п. лиана
2	Виноград девичий	шт	120	3-5	ж/изг. 32м.п. лиана

36-ПР/2018-ПЗУ					
Местная Администрация МО п.Репино					
Изм.	Кол.уч	Лист	№ док.	Подп.	Дата
Исполнил Бредун Н.А.					2018
Проверил Андреева И.В.					2018
Проект благоустройства элементов благоустройства. СПБ, п.Репино, Приморское шоссе, участок 1 (у дома 423)					
Дендроплан М 1:500			Стадия	Лист	Листов
			П	8	15
ООО "Стройтехнадзор" 2018					

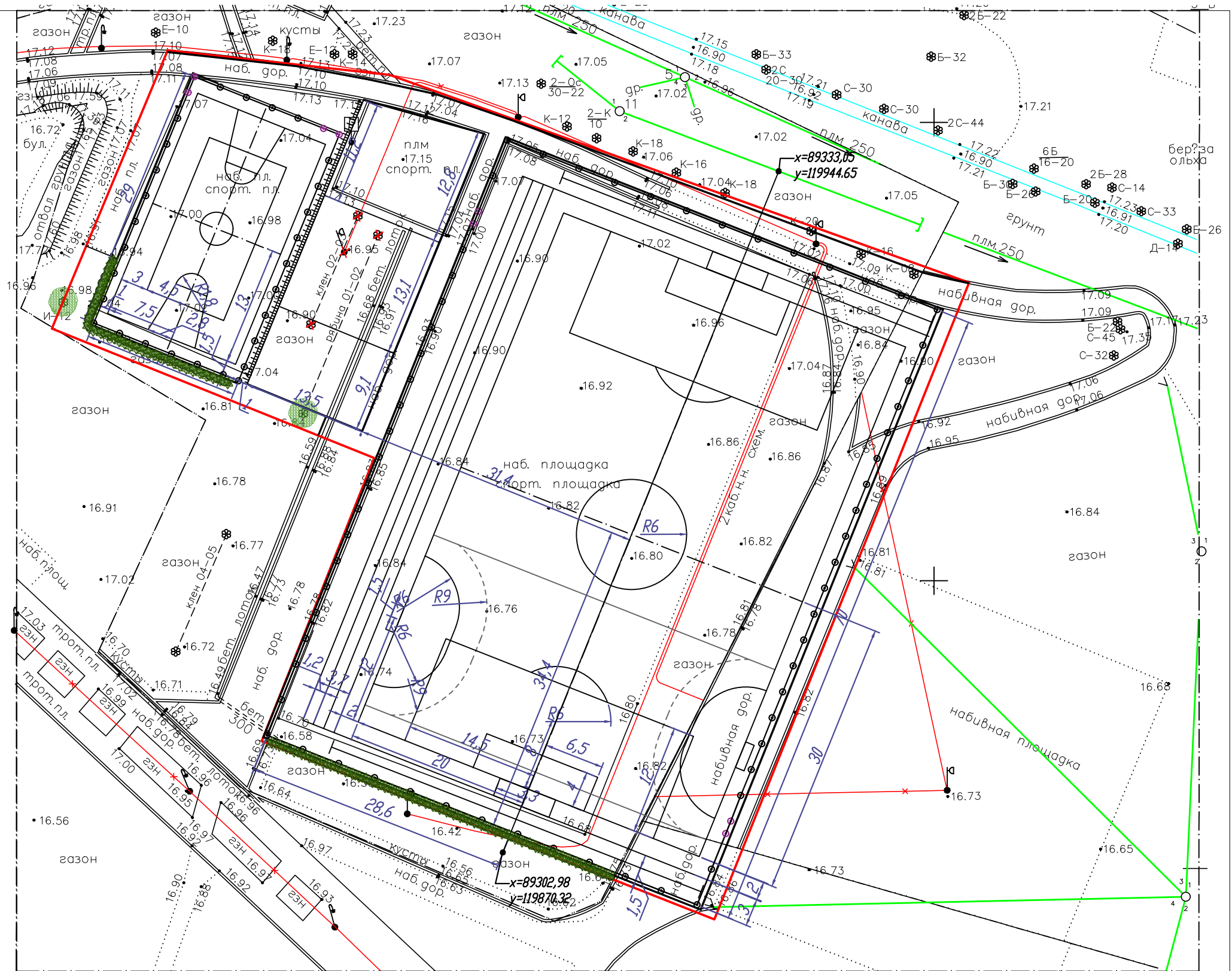

**АКТУАЛЕН**  
 Топографический план  
 Специалист: Геодезический отдел  
 Комитет по градостроительству и архитектуре  
 Прил. № 1  
 Денисов  
 22.06.2018







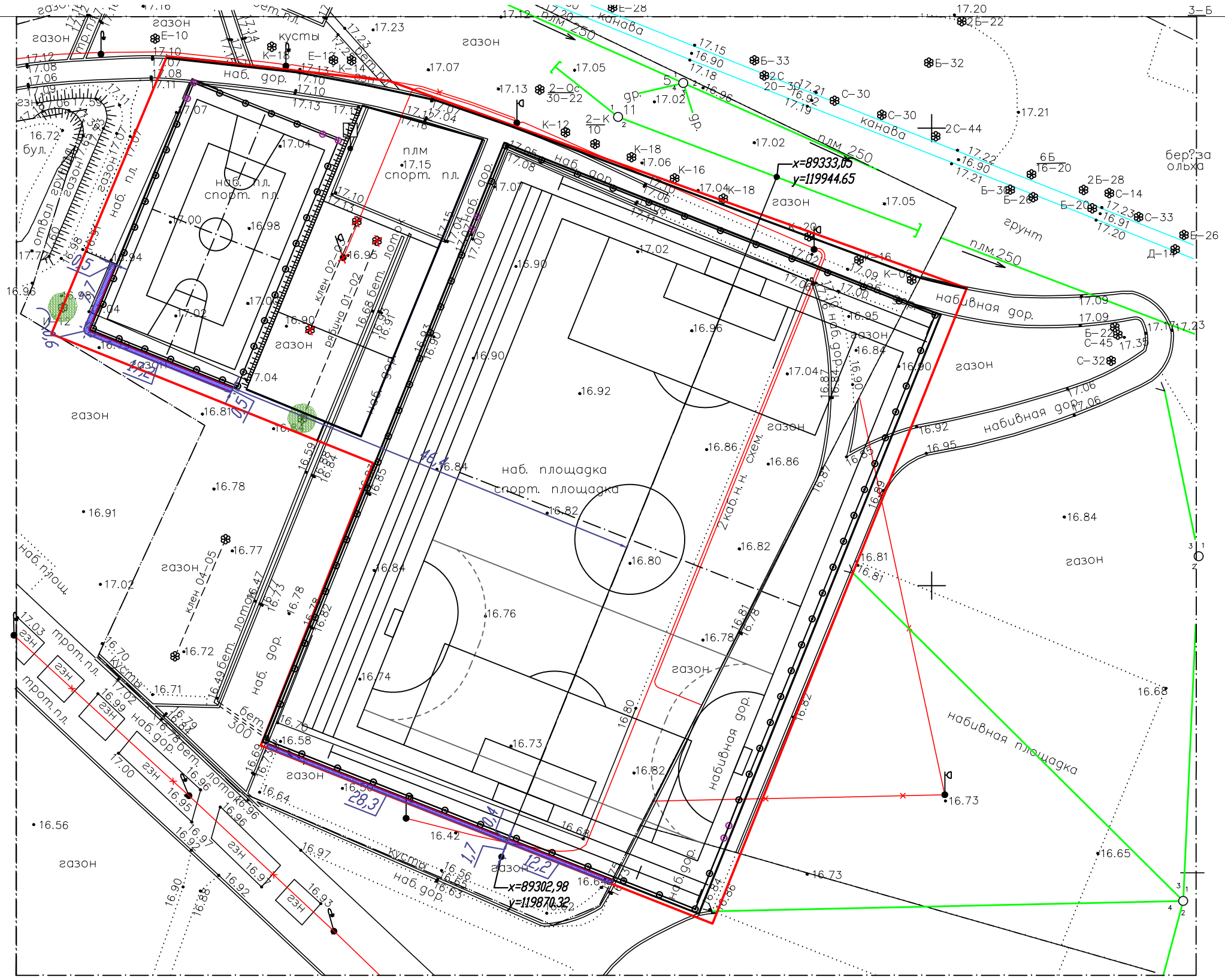

**УСЛОВНЫЕ ОБОЗНАЧЕНИЯ**

- Граница расположения объекта
- Существующий бордюрный камень
- Бордюрный камень (Устройство) 20x8
- Кабель низкого напряжения и высокого напряжения существующий
- Дополнительная линия построения
- Канализация
- Сущ. деревья и кустарники
- Ограждение
- Калитка
- Мячеуловитель h=4.0 м
- x - Снос
- Проектируемый кутарник в живой изгороди

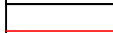
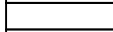
					36-ПР/2018-ПЗУ				
					Местная Администрация МО п.Репино				
Изм.	Кол.уч.	Лист	N док.	Подп.	Дата	Проект благоустройства элементов благоустройства. СПь, п.Репино, Приморское шоссе, участок 1 (у дома 423)	Стадия	Лист	Листов
							П	9	15
Исполнил		Бредун Н.А.		2018		Разбивочный план М 1:500	ООО "Стройтехнадзор" 2018		
Проверил		Андреева И.		2018					

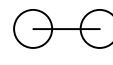

УСЛОВНЫЕ ОБОЗНАЧЕНИЯ

-  - Граница расположения объекта
-  - Существующий бордюрный камень
-  - Бордюрный камень (Устройство) 20\*8
-  - Кабель низкого напряжения и высокого напряжения существующий
-  - Дополнительная линия постороения
-  - Канализация
-  - Сущ. деревья и кустарники
-  - Ограждение
-  - Калитка
-  - Мячеловитель h=4.0 м
-  - Снос
-  - Посадочное место

**АКТУАЛЕН**  
 Топографический план  
 Специалист: Геолог-топодезического отдела  
 Комитета по градостроительству и архитектуре  
 Приморского края  
 Денисов  
 22.06.2018

Изм.	Кол.уч	Лист	№ док.	Подп.	Дата
Исполнил	Бредун Н.А.				2018
Проверил	Андреева И.И.				2018

36-ПР/2018-ПЗУ		
Местная Администрация МО п.Репино		
Проект благоустройства элементов благоустройства. СПб, п.Репино, Приморское шоссе, участок 1 (у дома 423)		
Стадия	Лист	Листов
П	10	15
Посадочный план М 1:500		ООО "Стройтехнадзор" 2018

Ведомость покрытия				
Условн. обозн	Наименование	Площадь, м <sup>2</sup>	Покрытие	Основание
	Ремонт набивной дорожки на набивном покрытии	523,5	Щебень фр. 0-5 (отсев) - 0,06м	Профилирование основания с добавлением щебня слоем 0,16м ГОСТ 8267-93 М 1000-1200 фр. 5-10мм
	Устройство набивной дорожки вместо демонтируемого газона	21,7	Щебень фр. 0-5 (отсев) - 0,06м	Щебень из природного камня ГОСТ 8267-93 М 1200 фр. 20-40мм 0,1м, Песок слоем 0,15м, Геотекстиль плотность 200гр/м <sup>2</sup>
	Устройство резинового покрытия вместо демонтируемого набивного покрытия	471,9	Полиуретановое двухслойное покрытие с наполнителем из резиновой крошки, h=0,025м (0,015м+0,01м)	Песчаный асфальтобетон по ГОСТ 9128-2013, h=0,04м Щебень каменный рядовой, фр.10-20, h=0,05м М-600, ГОСТ 8267-93* Щебень каменный рядовой, фр.20-40, h=0,1м
	Устройство резинового покрытия вместо демонтируемого набивного покрытия	596,4	Полиуретановое двухслойное покрытие с наполнителем из резиновой крошки, h=0,02м (0,015м+0,005м)	Геотекстиль Турар SF77 (1 слоя) Прослойка из гранитного отсева фр. 3-5мм, h=0,05м Гранитный щебень М-1200 фр. 5-20мм h=0,05м Гранитный щебень М-1200 фр. 20-40мм h=0,15м Песок среднезернистый по ГОСТ 8736-2014 Геотекстиль Турар SF77 (1 слоя)
	Устройство резинового покрытия вместо демонтируемого газона	129,81	Полиуретановое двухслойное покрытие с наполнителем из резиновой крошки, h=0,02м (0,015м+0,005м)	Геотекстиль Турар SF77 (1 слоя) Прослойка из гранитного отсева фр. 3-5мм, h=0,05м Гранитный щебень М-1200 фр. 5-20мм h=0,05м Гранитный щебень М-1200 фр. 20-40мм h=0,15м Песок среднезернистый по ГОСТ 8736-2014 Геотекстиль Турар SF77 (1 слоя)
	Устройство резинового покрытия вместо демонтируемого газона	343,8	Полиуретановое двухслойное покрытие с наполнителем из резиновой крошки, h=0,025м (0,015м+0,01м)	Песчаный асфальтобетон по ГОСТ 9128-2013, h=0,04м Щебень каменный рядовой, фр.10-20, h=0,05м М-600, ГОСТ 8267-93* Щебень каменный рядовой, фр.20-40, h=0,1м
	Устройство резинового покрытия вместо демонтируемого резинового покрытия	142,8	Полиуретановое двухслойное покрытие с наполнителем из резиновой крошки, h=0,025м (0,015м+0,01м)	Песчаный асфальтобетон по ГОСТ 9128-2013, h=0,04м Щебень каменный рядовой, фр.10-20, h=0,05м М-600, ГОСТ 8267-93* Щебень каменный рядовой, фр.20-40, h=0,1м
	Существующее газонное покрытие	56		
	Ремонт газонного покрытия	34,3	Плодородный грунт 0,1 м	Профилирование территории
	Устройство газона вместо демонтируемого набивного покрытия	5,5	По растительному грунту 0,2 м	Профилирование территории
	Устройство искусственного газона вместо демонтируемого набивного покрытия	2321,7	Искусственное покрытие "EuroGrass", h=0,05м с засыпкой резиновой крошкой h=0,03м фр. 1,0-2,0мм и песком h=0,015м (80%крупля), фр. 0,315-0,063мм	Геотекстиль Турар SF77 (1 слоя) Прослойка из гранитного отсева фр. 3-5мм, h=0,05м Гранитный щебень М-1200 фр. 5-20мм h=0,05м Гранитный щебень М-1200 фр. 20-40мм h=0,15м Песок среднезернистый по ГОСТ 8736-2014 Геотекстиль Турар SF77 (1 слоя)
	Устройство искусственного газона вместо демонтируемого существующего газона	514,6	Искусственное покрытие "EuroGrass", h=0,05м с засыпкой резиновой крошкой h=0,03м фр. 1,0-2,0мм и песком h=0,015м (80%крупля), фр. 0,315-0,063мм	Геотекстиль Турар SF77 (1 слоя) Прослойка из гранитного отсева фр. 3-5мм, h=0,05м Гранитный щебень М-1200 фр. 5-20мм h=0,05м Гранитный щебень М-1200 фр. 20-40мм h=0,15м Песок среднезернистый по ГОСТ 8736-2014 Геотекстиль Турар SF77 (1 слоя)
	Демонтаж б/р 20*80*100 без установки	261,4 м.п.		
	Установка нового б/р 20*80*100	88,5 м.п.	По бетонной подготовке	
	Замена на новый б/р 20*80*100	92,4 м.п.		
	Занижение и установка нового б/р 20*80*100	370,5 м.п.		

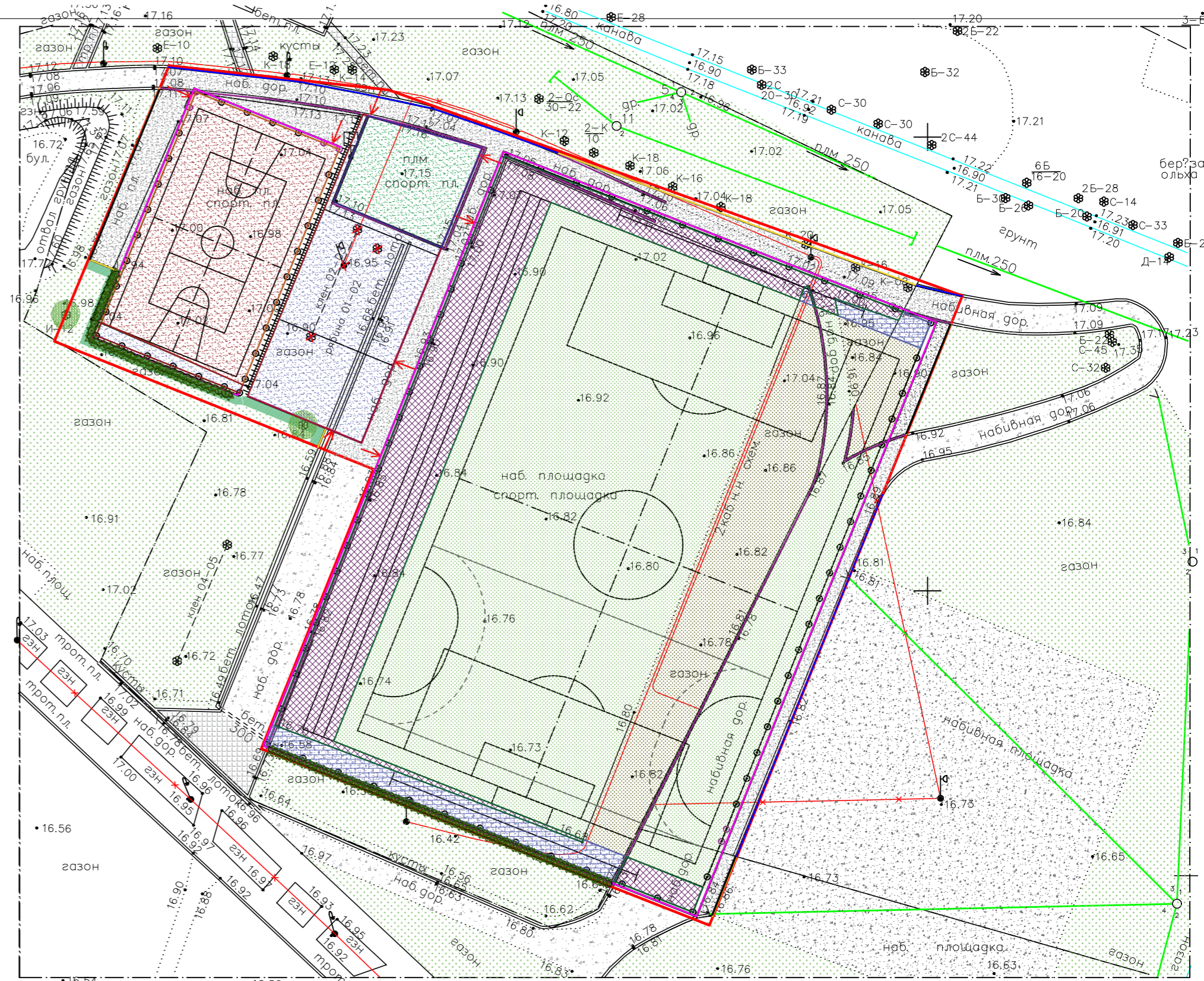

- УСЛОВНЫЕ ОБОЗНАЧЕНИЯ
- Граница расположения объекта
  - Существующий бордюрный камень
  - Бордюрный камень (Устройство) 20\*8
  - Граница участка с кадастровыми номерами №78:36:00022102:1004
  - Кабель низкого напряжения и высококого напряжения существующий
  - Проектируемый кустарник в живой изгороди
  - Сущ. деревья и кустарники
  - Ограждение
  - Маячковый уровень h=4,0 м
  - Снос

**АКТУАЛЕН**  
 Типографический план  
 Специалист: Геодезический отдел  
 Инженер: Д.В.Иванов  
 22.06.2018

36-ПР/2018-ПЗУ					
Местная Администрация МО п.Репино					
Изм.	Кол-во	Лист	№ док.	Подп.	Дата
Исполнил	Бредан Н.А.				2018
Проверил	Андреева И.				2018
Проект благоустройства элементов благоустройства. С/П, п.Репино, Приморское шоссе, участок 1 (у дома 423)				Стация	Лист
План покрытия М 1:500				п	11
				Листов	15
				ООО "Стройтехнадзор" 2018	

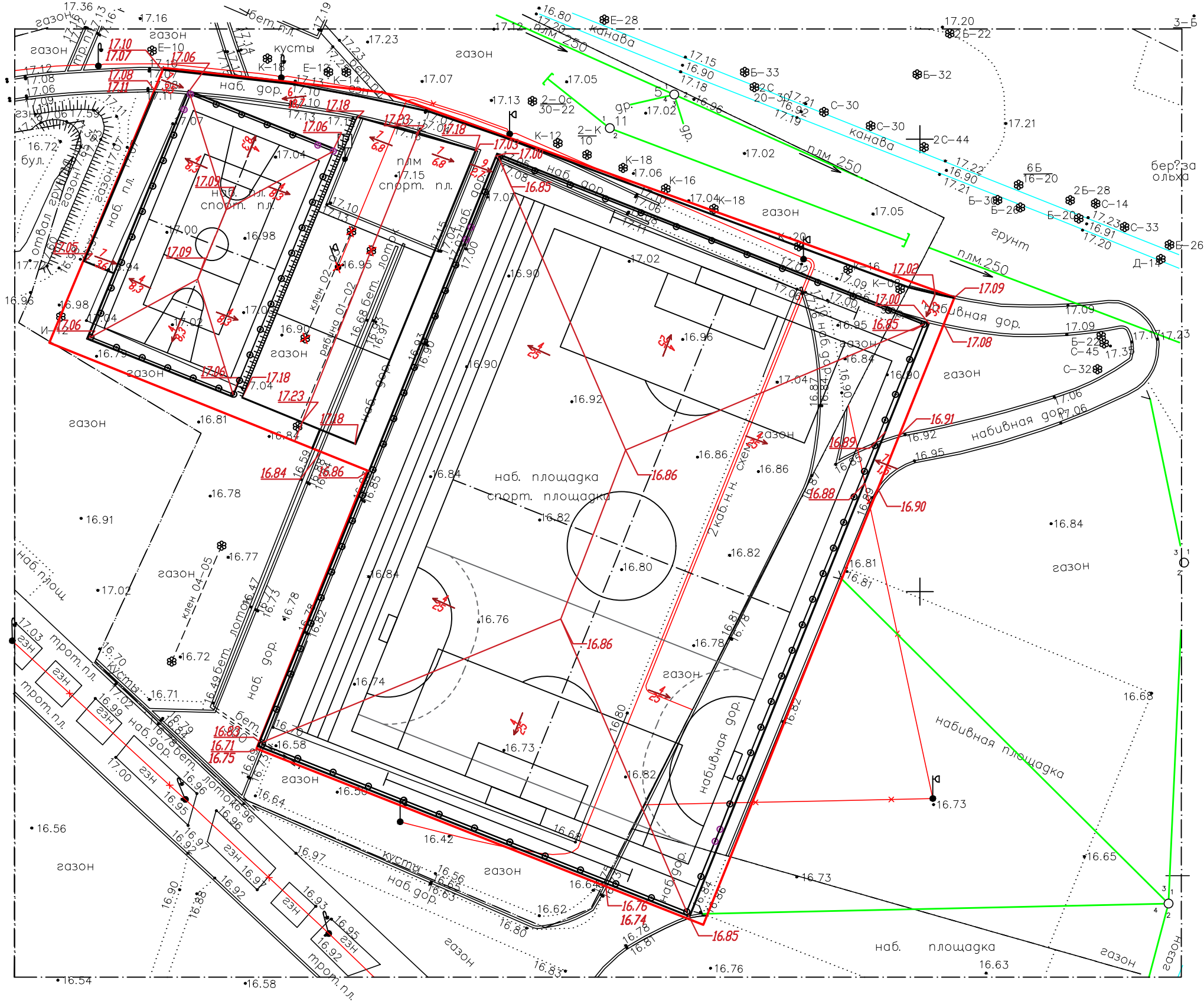

УСЛОВНЫЕ ОБОЗНАЧЕНИЯ

-  - Граница расположения объекта
-  - Существующий бордюрный камень
-  - Бордюрный камень (Устройство) 20Ж8
-  - Кабель низкого напряжения и высокого напряжения существующий
-  - Канализация
-  - Направление и величина продольного уклона в ‰  
- Расстояние, м
-  - Сущ. деревья и кустарники
-  - Мячеловитель h=4.0 м
-  - Ограждение
-  - Калитка
-  - Снос

					36-ПР/2018-ПЗУ				
					Местная Администрация МО п.Репино				
Изм.	Кол.уч.	Лист	№ док.	Подп.	Дата	Проект благоустройства элементов благоустройства. СПь, п.Репино, Приморское шоссе, участок 1 (у дома 423)	Стадия	Лист	Листов
							П	12	15
Исполнил	Бредун Н.А.				2018	Чертеж вертикальной планировки М 1:500	ООО "Строитехнадзор" 2018		
Проверил	Андреева И.И.				2018				

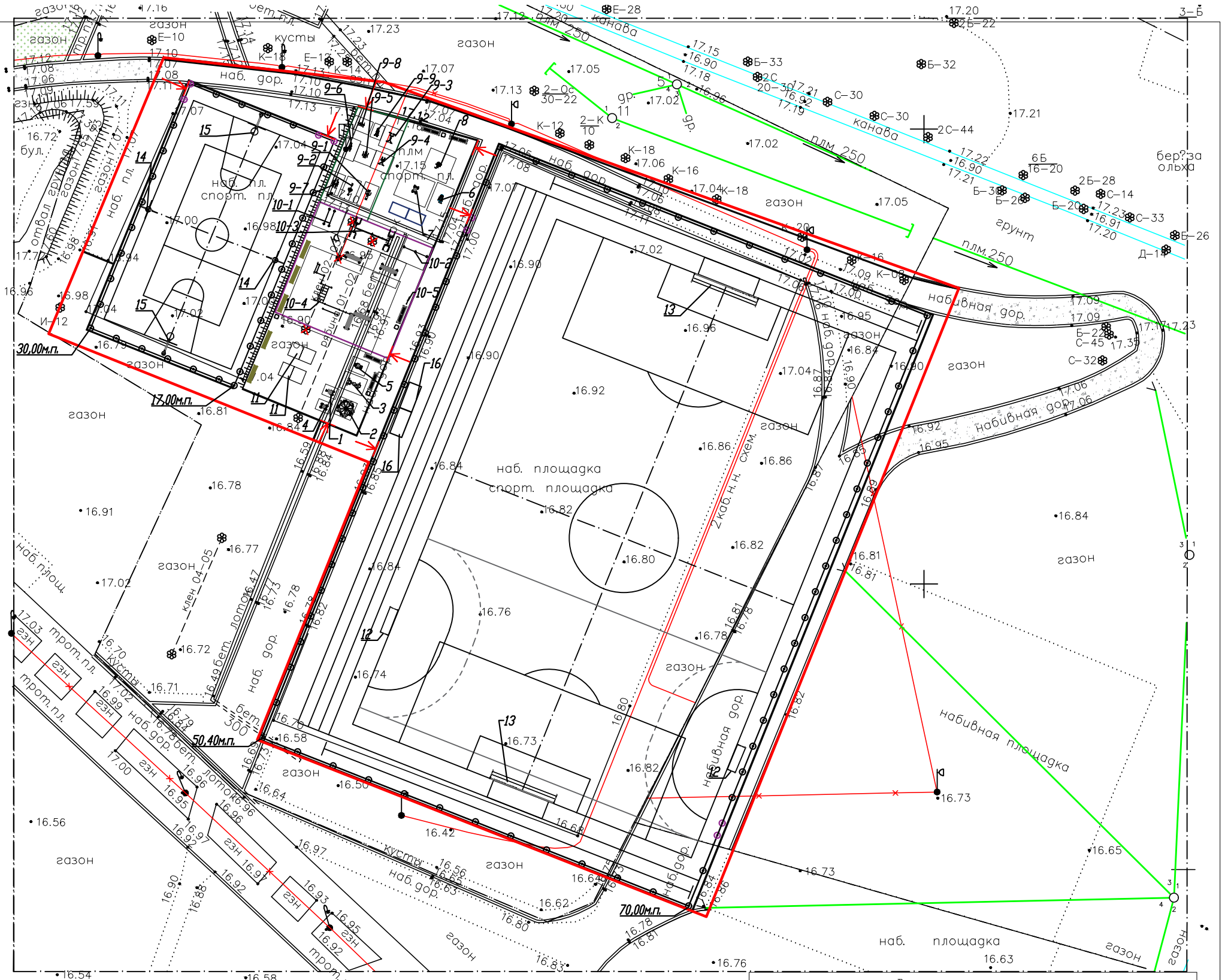

ЭКСПЛИКАЦИЯ

- - Лыжник
- - Скоростной
- - Хипс/Шейкер
- - Орбитрек
- - Подтягивание/Жим
- - Жим ногами/Флекс
- - Пресс/Гиперэкстензия
- - Твист/Диск
- - Степ/Вело
- - Информационный стенд
- - Брусья
- - Турник двойной
- - Комплекс "Шведский"
- - Атлетический комплекс "Атлант"

- ▬ - Ворота для футбольного поля
- ▬ - Мини ворота для гандбола
- ▬ - Теннисный стол
- - Стойка баскетбольная
- - Стойка волейбольная
- - Скамья для отдыха
- - Скамья со спинкой
- - Урна
- - Зона безопасности тренажеров
- - Детский тренажер рули
- - Детский тренажер вело/степ
- - Детский тренажер велокарусель
- - Детский тренажер жим/подтягивание
- - Детский тренажер хипс/шейкер
- - Тренажер для МГН степ с тягой
- - Тренажер для МГН рули
- - Тренажер для МГН степ с тягой
- - Площадка комплекс "Стандарт"
- - Площадка комплекс ГТО
- - Раздевалка

УСЛОВНЫЕ ОБОЗНАЧЕНИЯ

- ▬ - Граница расположения объекта
- ▬ - Существующий бордюрный камень
- ▬ - Бордюрный камень (Устройство) 20\*8
- ▬ - Канализация
- ▬ - Кабель низкого напряжения и высокого напряжения существующий
- ↑ - Понижение б/к для маломобильных групп
- ▬ - Мячеловитель 43,00 м.п. h=4.0 м
- × - Снос
- - Ограждение
- - Калитка

Ведомость тренажеров

Номер	Наименование
1	Тренажер Вело-Степ (дети)
2	Тренажер Велокарусель (дети)
3	Тренажер Жим\Подтягивание (дети)
4	Тренажер Рули (дети)
5	Тренажер Хипс\Шейкер (дети)
6	Тренажер Степ с тягой (МГН)
7	Тренажер Рули (МГН)
8	Тренажер Велосипед (МГН)
9	Комплекс Стандарт: 1.Жим ногами/Флекс, 2.Твист/Диск, 3.Подтягивание/Жим, 4.Пресс/Гиперэкстензия, 5.Хипс/Шейкер, 6.Степ/Вело, 7.Лыжники, 8.Скоростной, 9.Орбитрек.
10	Комплекс ГТО 003: 1.Брусья, 2.Турник двойной, 3.Комплекс Шведский 4.Атлетический комплекс Атлант 5.Информационный стенд
11	Стол для настольного тенниса
12	Ворота для мини футбола+гандбола
13	Ворота футбольные с сеткой
14	Стойка волейбольная
15	Стойка баскетбольная
16	Трибуна

36-ПР/2018-ПЗУ

Местная Администрация МО п.Репино

Изм.	Кол.уч.	Лист	№ док.	Подп.	Дата	Проект благоустройства элементов благоустройства. С/П, п.Репино, Приморское шоссе, участок 1 (у дома 423)	Страница	Лист	Листов
								П	14
Исполнил Бредун Н.А. 2018							000 "Стройтехнадзор" 2018		
Проверил Андреева И.Н. 2018									
Схема расстановки спортивного оборудования и МАФ М 1:500									

Футбольное поле  
М 1:10

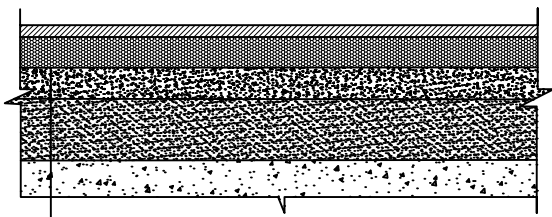

Искусственное покрытие "EuroGrass", h=0.05м  
с засыпкой резиновой крошкой h=0.03м фр. 1.0-2.0мм  
и песком h=0.015м (80% круглый), фр. 0.315-0.063мм

Геотекстиль Турар SF77 (1 слой)

Прослойка из гранитного отсева фр. 3-5мм, h=0.05м

Гранитный щебень М-1200  
фр. 5-20мм h=0.05м фр. 20-40мм h=0.15м

Песок среднезернистый  
по ГОСТ 8736-2014

Геотекстиль Турар SF77 (1 слой)

Существующее покрытие из щебня

Спортивные площадки  
М 1:10

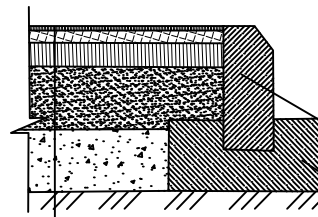

Бортовой камень БР 100.20.8  
Бетон М-300, ГОСТ 6665-91\*

Бетон марки В15  
F-150, ГОСТ 25633-91

Полиуретановое двухслойное покрытие с наполнителем  
из резиновой крошки, h=0.025м (0.015м+0.01м)

Песчаный асфальтобетон по ГОСТ 9128-2013, h=0.04м

Щебень каменный рядовой, фр.10-20, h=0.05м фр.20-40, h=0.1м  
М-600, ГОСТ 8267-93\*

Существующее покрытие из щебня

Между футбольным полем и ограждением  
(защитная зона), и беговая дорожка  
М 1:10

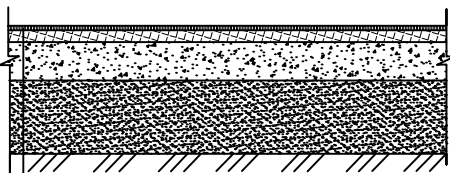

Полиуретановое двухслойное покрытие с наполнителем  
из резиновой крошки, h=0.02м (0.015м+0.005м)

Геотекстиль Турар SF77 (1 слой)

Прослойка из гранитного отсева фр. 3-5мм, h=0.05м

Гранитный щебень М-1200  
фр. 5-20мм h=0.05м фр. 20-40мм h=0.15м

Песок среднезернистый  
по ГОСТ 8736-2014

Геотекстиль Турар SF77 (1 слой)

Существующее покрытие из щебня

Устройство съезда со спортивной площадки на пешеходную дорожку  
с понижением бордюрного камня

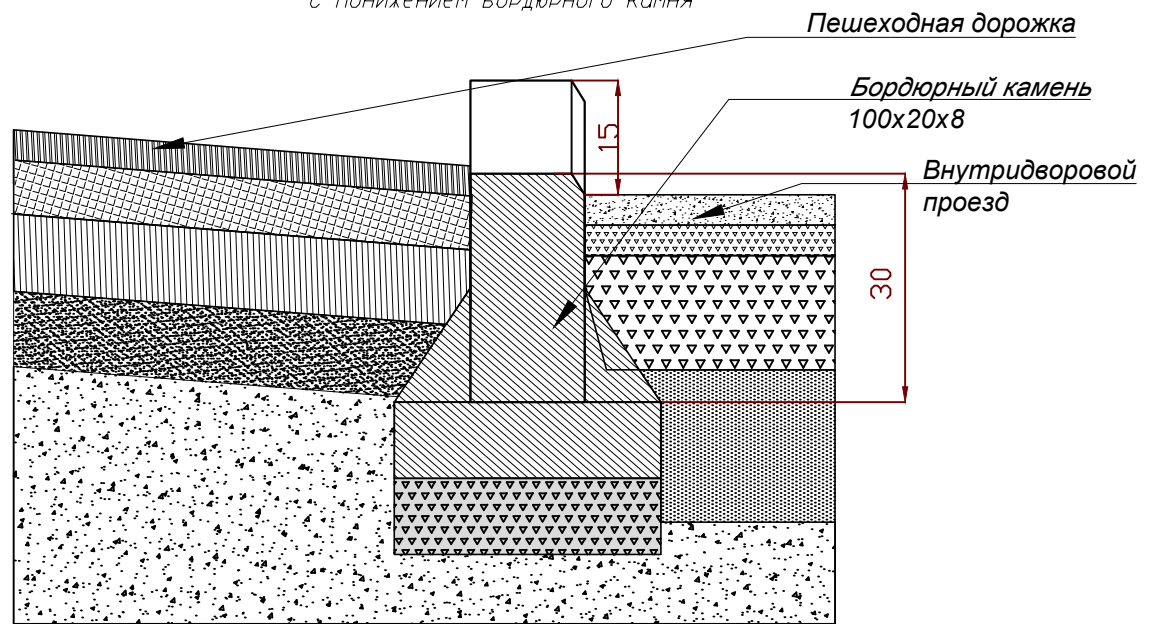

Пешеходная дорожка

Бордюрный камень  
100x20x8

Внутридворовой  
проезд

Новое набивное покрытие

Бордюрный камень  
БК100.20.8  
Бетон В25  
по щебеночной подготовке

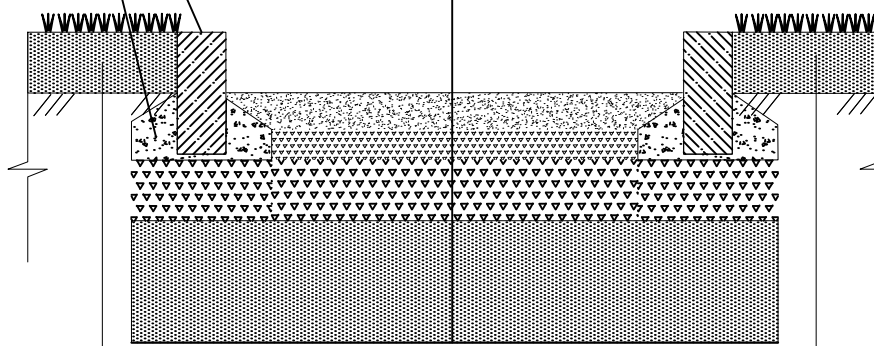

Устройство газона

Плодородный грунт 0,2м

Существующий грунт

Щебень фр. 0-5 (отсев) - 0,06м  
Щебень из природного камня  
ГОСТ 8267-93 М 1200 фр. 20-40мм 0,1м  
Песок слоем 0,15м  
Геотекстиль плотность 200гр/м2

Ремонт набивного покрытия

Щебень фр. 0-5 (отсев) - 0,06м  
Профилирование основания с  
добавлением щебня слоем 0,16м  
ГОСТ 8267-93 М 1000-1200 фр. 5-10мм

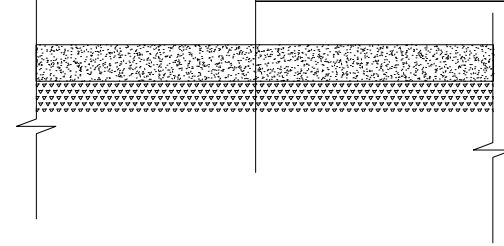

Ремонт газона

Плодородный грунт 0,1м

Существующий грунт

						36-ПР/2018-ПЗУ			
						Местная Администрация МО п.Репино			
Изм.	Кол.уч.	Лист	№ док.	Подп.	Дата	Проект благоустройства элементов благоустройства. СПб, п.Репино, Приморское шоссе, участок 1 (у дома 423)	Стадия	Лист	Листов
							П	13	15
Исполнил	Бредун Н.А.				2018	Конструктивные разрезы покрытия	ООО "Стройтехнадзор" 2018		
Проверил	Андреева И.И.				2018				

ОГР-1. Секция для площадки футбольного поля

М 1:50

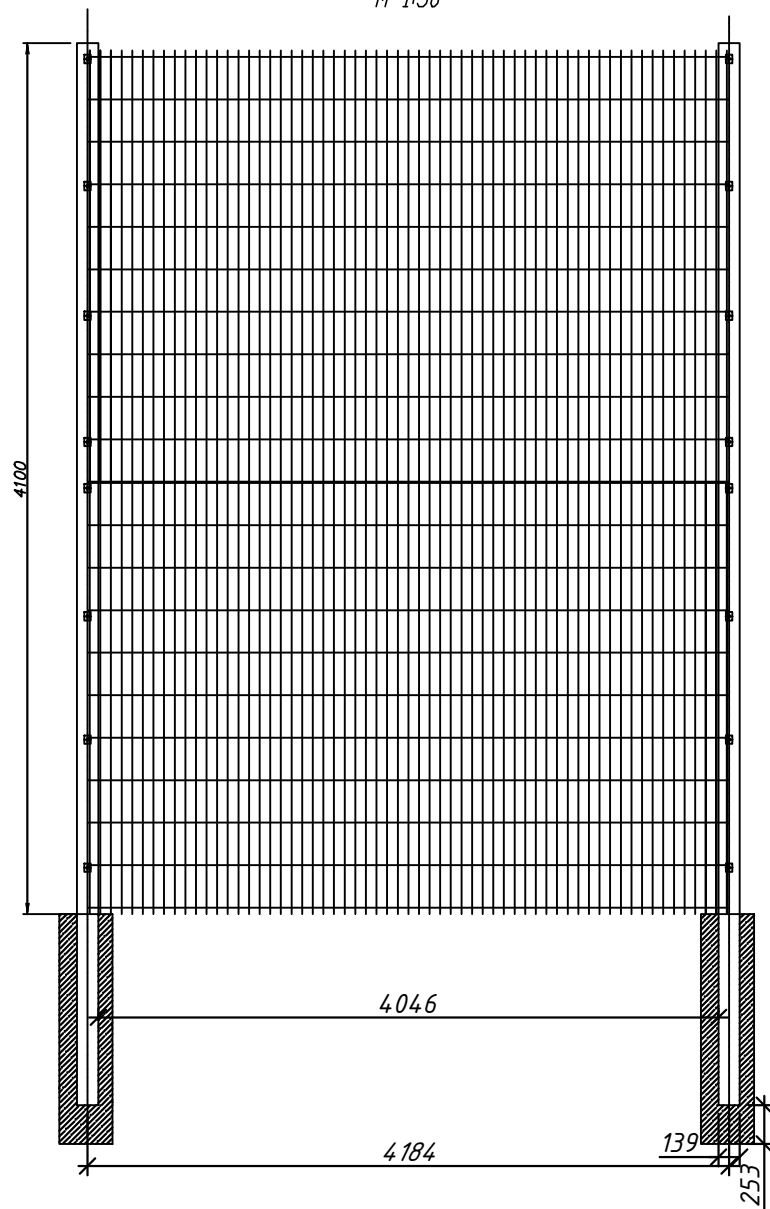

Секция. Вид сбоку расположения прудков

М 1:5

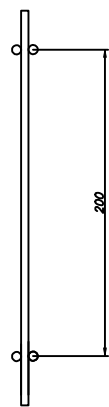

Крепление скобы на столб. Вид сверху

М 1:5

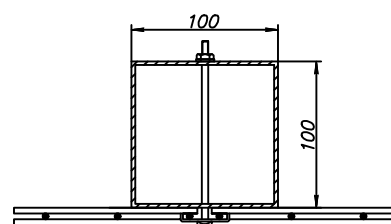

ОГР-1. Секция для универсальной спортивной площадки

М 1:40

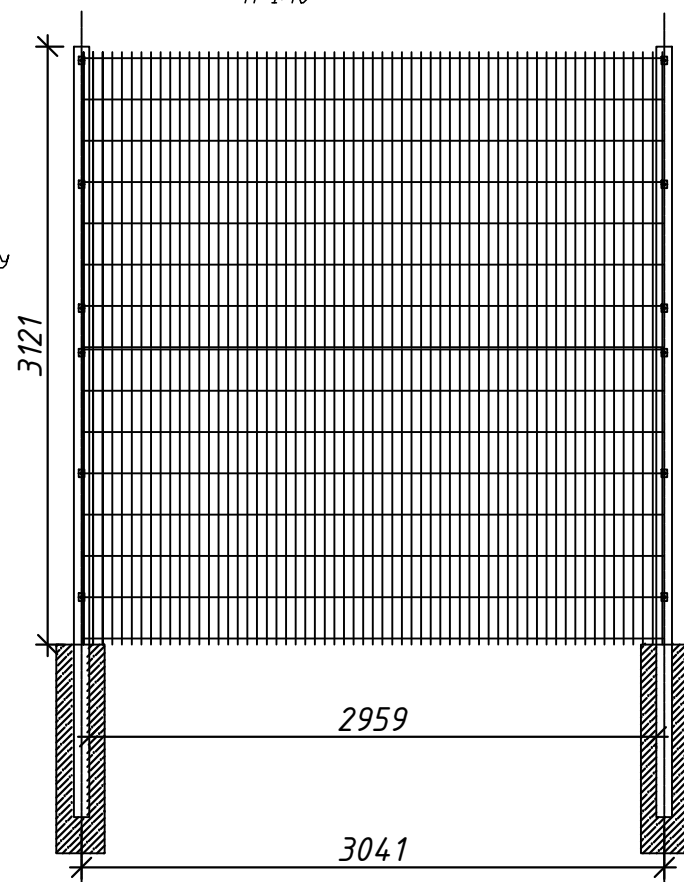

Калитка для спортивных площадок

М 1:50



Схема прутков для ОГР-1.

М 1:2

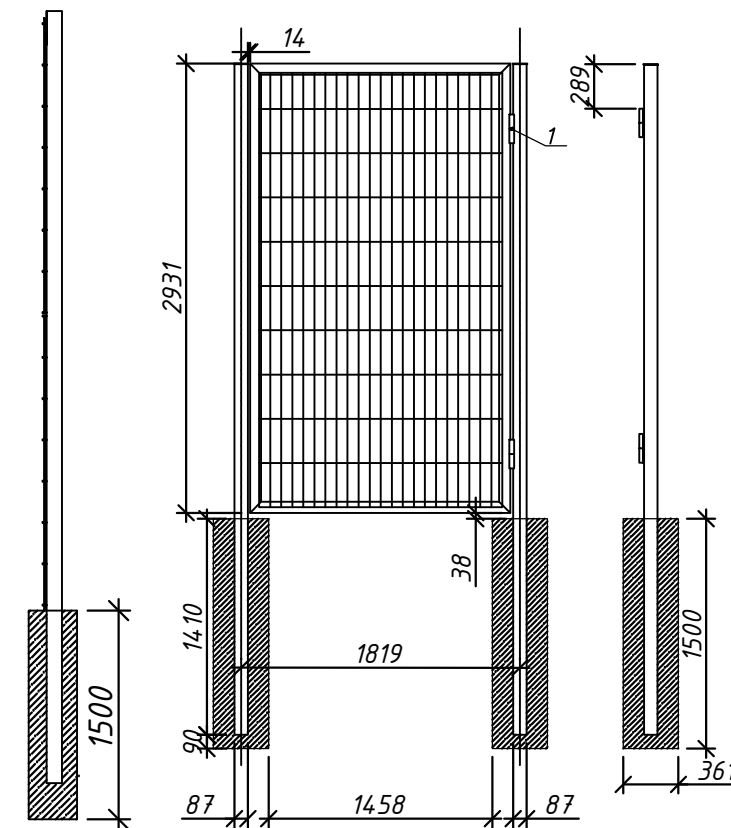

Схема прутков для ОГР-2.

М 1:2

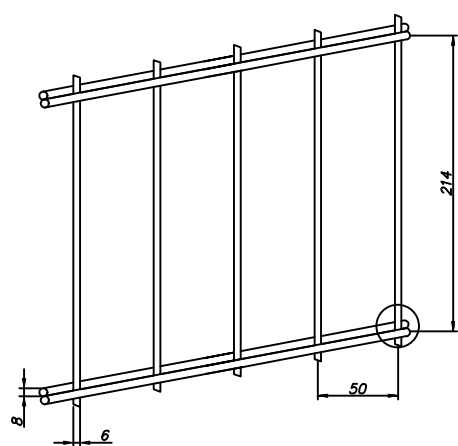
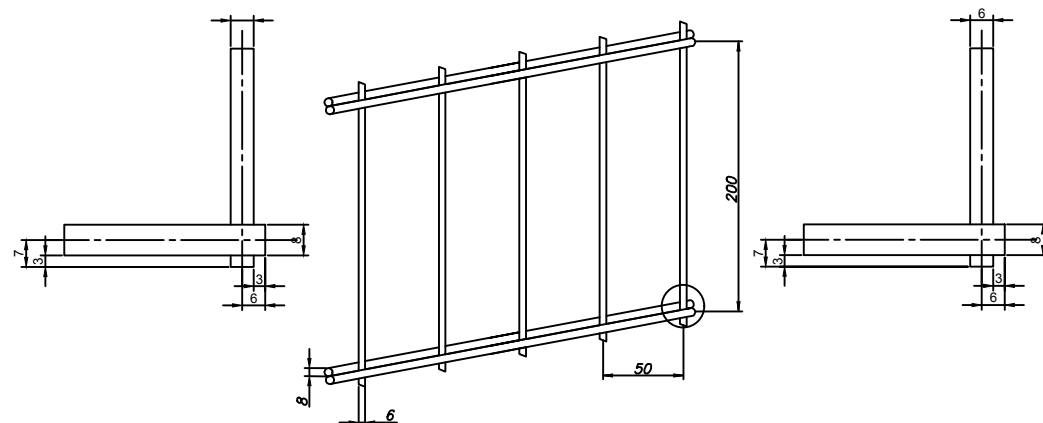

1. После стыковки петли на столбах и створках и маркировать клейками по металлу (левая/правая).
2. Сторона открытия наружу вправо.
3. RAL 6005

36-ПР/2018-ПЗУ

Местная Администрация МО п.Репино

Изм.	Кол.уч	Лист	N док.	Подп.	Дата	Стадия	Лист	Листов	
						Проект благоустройства элементов благоустройства. СПб, п.Репино, Приморское шоссе, участок 1 (у дома 423)	П	15	16
						Ограждение. ОГР-1, ОГР-2, Калитка			ООО "Стройтехнадзор" 2018

Взам. инв. №  
Подп. и дата  
Инв. № подл.





36-ПР/2018-ПЗУ						
Местная Администрация МО п.Репино						
Изм.	Кол.уч.	Лист	N док.	Подп.	Дата	Стадия
						Лист
						Листов
Исполнил	Бредян Н.А.				2018	п
Проверил	Андреева И.И.				2018	15
Фотоматериалы						000 "Стройтехнадзор" 2018

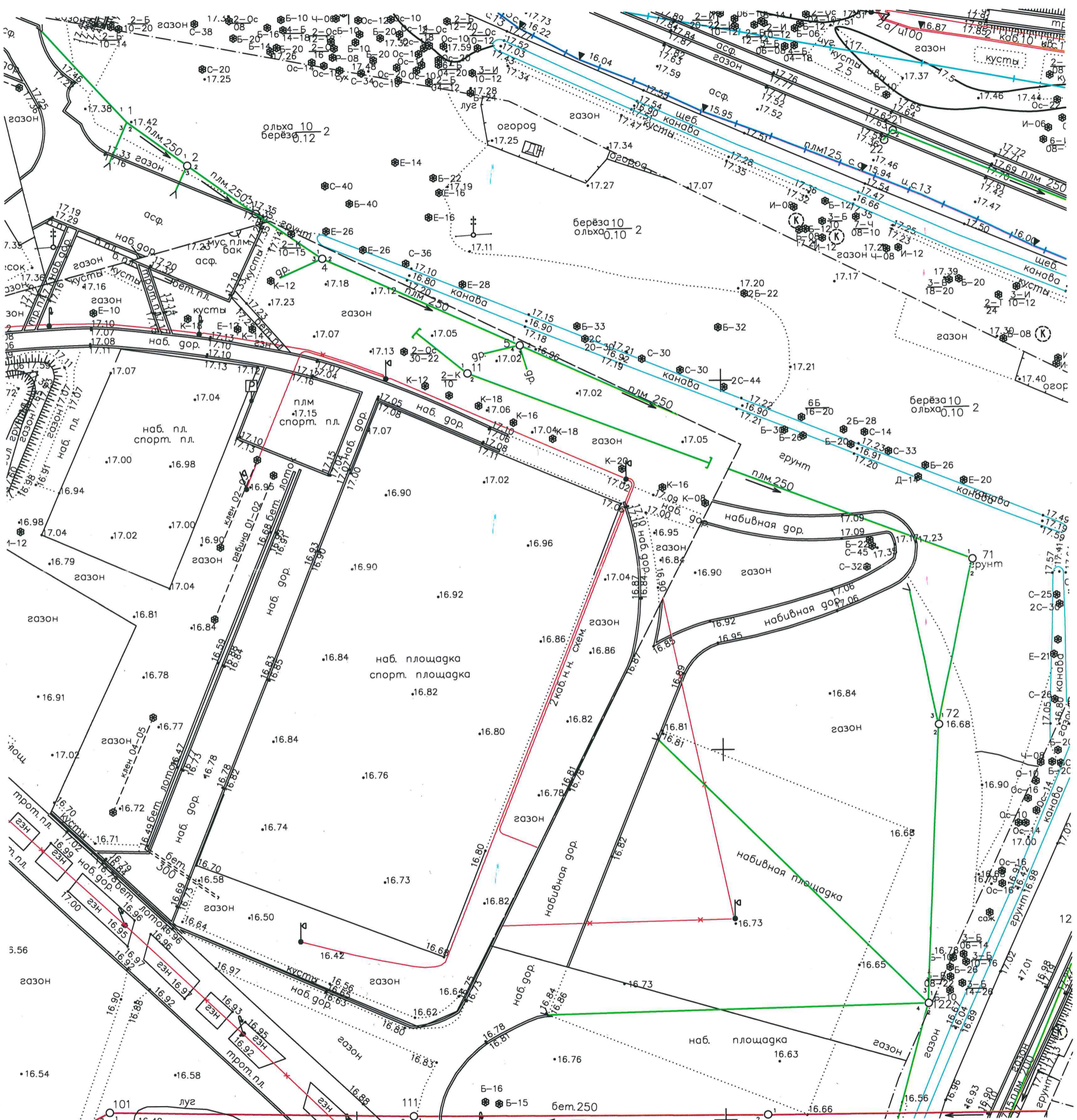

**АКТУАЛЕН**  
 Топографический план  
 Специалист Геолого-геодезического отдела  
 Комитета по градостроительству и архитектуре  
*Денисов*  
 22.06.2018



ПРАВИТЕЛЬСТВО САНКТ-ПЕТЕРБУРГА  
Государственное унитарное предприятие  
«ВОДОКАНАЛ САНКТ-ПЕТЕРБУРГА»  
(ГУП «Водоканал Санкт-Петербурга»)

Кавалергардская ул., д.42, Санкт-Петербург, 191015  
Телефон (812) 305-09-09, факс (812) 274-13-61  
E-mail: office@vodokanal.spb.ru  
http://www.vodokanal.spb.ru

ОКПО 03323809 ОГРН 1027809256254  
ИНН/КПП 7830000426/784201001

Генеральному директору  
ООО «Стройтехнадзор»

И.Н. Андреевой

ул. Афонская, дом 2, лит. А, пом. 2-Н №617  
Санкт-Петербург, 197341

23 ИЮЛ 2018

№ 48-26-8719/18-0-1

На № 264/18 от 03.07.2018

### Уважаемая Ирина Николаевна!

По вопросу согласования благоустройства территории по адресу: Санкт-Петербург, поселок Репино, Приморское шоссе, участок 1 (у дома 423) сообщая следующее.

В соответствии с представленной схемой планировочной организации объекта благоустройства в масштабе 1:500 (шифр 36-ПР/2018-ПЗУ) ведение работ по благоустройству планируется в охранной зоне коммунальной канализационной сети диаметром 250 мм. Кадастровый номер канализационных сетей 78:38:0000000:3952.

ГУП «Водоканал Санкт-Петербурга» согласовывает благоустройство территории по указанному адресу при условии:

1. Обеспечения работникам ГУП «Водоканал Санкт-Петербурга» беспрепятственного круглосуточного доступа к коммунальной канализационной сети;
2. Освобождения территории в случае необходимости ведения работ на коммунальной канализационной сети по соответствующему требованию ГУП «Водоканал Санкт-Петербурга»;
3. Непредъявления претензий ГУП «Водоканал Санкт-Петербурга» в случае возникновения аварийных ситуаций на коммунальной канализационной сети.

Директор Дирекции  
подключений и обработки  
данных об абонентах

М.С. Карабенин





## ВЫПИСКА из реестра членов саморегулируемой организации

30 ноября 2017г.  
(дата)

№ 1

Саморегулируемая организация: АС «Объединение проектировщиков  
"УниверсалПроект»

основанная на членстве лиц, осуществляющих проектирование  
(вид саморегулируемой организации)

Ассоциация «Объединение проектировщиков "УниверсалПроект»  
полное наименование саморегулируемой организации

123022, г. Москва, ул. Красная Пресня, д. 28, комн. 303б

универсалпро.рф

адрес, электронный адрес в сети интернет

СРО-П-179-12122012

регистрационный номер в государственном реестре саморегулируемых организаций

N п/п	Вид информации	Сведения
1	2	3
1	Сведения о члене саморегулируемой организации: идентификационный номер налогоплательщика, полное и сокращенное (при наличии) наименование юридического лица, адрес места нахождения, фамилия, имя, отчество индивидуального предпринимателя, дата рождения, место фактического осуществления деятельности, регистрационный номер члена саморегулируемой организации в реестре членов и дата его регистрации в реестре членов	ОБЩЕСТВО С ОГРАНИЧЕННОЙ ОТВЕТСТВЕННОСТЬЮ «КОНКУРЕНТ» (ООО «КОНКУРЕНТ») ИНН 7814621000 197342, г. Санкт-Петербург, ул.Торжковская, дом 13, корпус 1, пом.9-Н Регистрационный номер в реестре членов: 301117/315 Дата регистрации в реестре: 30.11.2017





2	Дата и номер решения о приеме в члены саморегулируемой организации, дата вступления в силу решения о приеме в члены саморегулируемой организации	Решение б/н от 30.11.2017 вступило в силу 30.11.2017
3	Дата и номер решения об исключении из членов саморегулируемой организации, основания исключения	Действующий член Ассоциации
4	Сведения о наличии у члена саморегулируемой организации права соответственно выполнять инженерные изыскания, осуществлять подготовку проектной документации, строительство, реконструкцию, капитальный ремонт объектов капитального строительства по договору подряда на выполнение инженерных изысканий, подготовку проектной документации, по договору строительного подряда, заключаемым с использованием конкурентных способов заключения договоров: а) в отношении объектов капитального строительства (кроме особо опасных, технически сложных и уникальных объектов, объектов использования атомной энергии); б) в отношении особо опасных, технически сложных и уникальных объектов капитального строительства (кроме объектов использования атомной энергии); в) в отношении объектов использования атомной энергии	Имеет право выполнять работы по осуществлению подготовки проектной документации объектов капитального строительства (за исключением работ по договорам подряда на подготовку проектной документации, заключаемым с использованием конкурентных способов заключения договоров): <input type="checkbox"/> а) в отношении объектов капитального строительства (кроме особо опасных, технически сложных и уникальных объектов, объектов использования атомной энергии).
5	Сведения об уровне ответственности члена саморегулируемой организации по обязательствам по договору подряда на выполнение инженерных	I уровень ответственности





	изысканий, подготовку проектной документации, по договору строительного подряда, в соответствии с которым указанным членом внесен взнос в компенсационный фонд возмещения вреда	
6	Сведения об уровне ответственности члена саморегулируемой организации по обязательствам по договорам подряда на выполнение инженерных изысканий, подготовку проектной документации, по договорам строительного подряда, заключаемым с использованием конкурентных способов заключения договоров, в соответствии с которым указанным членом внесен взнос в компенсационный фонд обеспечения договорных обязательств	---
7	Сведения о приостановлении права выполнять инженерные изыскания, осуществлять подготовку проектной документации, строительство, реконструкцию, капитальный ремонт объектов капитального строительства	Не приостановлено.

Генеральный директор  
АС «Объединение проектировщиков  
"УниверсалПроект»  
(должность уполномоченного лица)

(подпись)



Синцов Ю. Г.  
(инициалы, фамилия)



АС «Объединение  
проектировщиков  
«УниверсалПроект»

В настоящем документе  
прошито пронумеровано

и скреплено 3 листами

Печатью на

Секретарь  
АС «Объединение  
проектировщиков  
«УниверсалПроект»

Ильина Е.А.





## Муниципальный контракт № 06-18

Санкт-Петербург

«01» июня 2018 г.

Местная администрация внутригородского муниципального образования Санкт-Петербурга поселок Репино, в лице главы Местной администрации Пестова Дмитрия Валерьевича, действующего на основании Устава, именуемого в дальнейшем Заказчик, с одной стороны, и Общество с ограниченной ответственностью «Стройтехнадзор» (ООО «СТН»), в лице генерального директора Андреевой Ирины Николаевны, действующего на основании Устава, именуемого в дальнейшем Подрядчик, с другой стороны, вместе именуемые Стороны, заключили настоящий муниципальный контракт (далее Контракт) о нижеследующем.

### 1. Предмет контракта.

1.1. Настоящий Контракт заключен в соответствии с п. 4 раздела 1 статьи 91 Федерального закона от 05.04.2013 N 44-ФЗ "О контрактной системе в сфере закупок товаров, работ, услуг для обеспечения государственных и муниципальных нужд" на разработку проекта обустройства спортивных площадок на внутриквартальном сквере по адресу: Санкт-Петербург, поселок Репино, между д. 427, лит. Д по Приморскому шоссе, и д. 423, лит. П по Приморскому шоссе.

1.2. Подрядчик обязуется по заданию Заказчика выполнить работы по разработке проекта обустройства спортивных площадок на внутриквартальном сквере по адресу: Санкт-Петербург, поселок Репино, между д. 427, лит. Д по Приморскому шоссе, и д. 423, лит. П по Приморскому шоссе в соответствии с условиями настоящего Контракта, в том числе, технического задания (приложение № 1 к Контракту).

1.3. Заказчик обязуется принять и оплатить указанные в п. 1.2 работы согласно условиям Контракта.

### 1. Срок действия Контракта.

2.1. Настоящий Контракт вступает в силу со дня его подписания Сторонами и действует до 30 октября 2018 г.

2.2. Сроки выполнения работ:

2.2.1. Начало работ - со дня подписания Сторонами Контракта.

2.2.2. Окончание работ – не позднее 30 сентября 2018 г.

### 3. Цена Контракта и порядок оплаты.

3.2. Цена Контракта составляет 99 800,00 (Девяносто девять тысяч восемьсот) рублей 00 копеек. НДС не облагается. Цена Контракта является твердой на весь срок действия Контракта и изменению не подлежит за исключением случаев, предусмотренных п. 9.5. настоящего Контракта. Цена Контракта установлена с учетом всех расходов, в том числе расходов на уплату налогов, сборов и других обязательных платежей в соответствии с законодательством Российской Федерации, включает любые издержки Подрядчика, связанные с выполнением Контракта.

3.2. Оплата выполненных работ производится Заказчиком безналичным расчетом в течение 30 (тридцати) дней со дня подписания Сторонами акта выполненных работ, предоставлению Подрядчиком Заказчику счета на оплату работ, счета-фактуры (при наличии), необходимой в соответствии с условиями Контракта отчетной документации. Авансирование не предусмотрено.

3.3. Выполненные Подрядчиком работы не соответствующие условиям Контракта, в том числе технического задания (приложение 1 к Контракту) Заказчиком не оплачиваются.

#### **4. Права и обязанности Подрядчика.**

##### **4.1. Права Подрядчика:**

4.1.1. Привлекать к исполнению своих обязательств по настоящему Контракту третьих лиц (подрядные организации). В этом случае Подрядчик несет перед Заказчиком ответственность за последствия неисполнения или ненадлежащего исполнения обязательств третьими лицами.

4.1.2. Запрашивать у Заказчика разъяснения и уточнения относительно проведения работ в рамках настоящего Контракта.

4.1.3. Получать от Заказчика содействие при выполнении работ в соответствии с условиями настоящего Контракта.

##### **4.2. Обязанности Подрядчика:**

4.2.1. Своевременно и надлежащим образом выполнить работы, предусмотренные Контрактом, в том числе – техническим заданием, и представить Заказчику акт выполненных работ.

4.2.2. Выполнять гарантийные обязательства по Контракту согласно условий технического задания.

4.2.3. Осуществлять согласование выполненного проекта с организациями и ведомствами, указанными в Техническом задании (Приложение № 1 к Контракту).

4.2.4. Обеспечивать соответствие результатов работ требованиям качества, безопасности жизни и здоровья, пожарной и электробезопасности, а также иным требованиям сертификации, безопасности (санитарным нормам и правилам, государственным стандартам и т.п.), установленным действующим законодательством Российской Федерации на выполняемые по Контракту работы.

4.2.5. Устранять недостатки и дефекты, выявленные при сдаче-приемке работ за свой счет.

4.2.6. Немедленно письменно предупредить Заказчика в случае обнаружения не зависящих от Подрядчика обстоятельств, которые могут оказать влияние на результаты выполняемых работ или создать невозможность их завершения в установленный настоящим Контрактом срок.

4.2.7. Возмещать материальный и моральный ущерб, нанесенный в процессе выполнения работ третьим лицам.

4.2.8. Давать письменные мотивированные ответы по результатам рассмотрения претензий и сообщать об устранении допущенных нарушений в течение 5 календарных дней со дня получения претензий от Заказчика.

4.2.9. В случае наложения административных штрафов на муниципальное образование поселок Репино, связанных с обязанностями Подрядчика по настоящему Контракту и предусмотренных действующим законодательством, возмещать суммы штрафов в бюджет внутригородского муниципального образования Санкт-Петербурга поселок Репино, на основании претензий Заказчика, в течение 5 рабочих дней с даты получения претензии.

4.2.10. Компенсировать Заказчику все убытки за весь ущерб, включая судебные издержки, связанные с травмами или ущербом, нанесенным третьим лицам, возникшим в процессе выполнения Подрядчиком работ в соответствии с Контрактом или вследствие нарушения имущественных прав третьих лиц, в том числе связанных с объектами интеллектуальной собственности.

4.2.11. Исполнять предписания представителя Заказчика при обнаружении отступлений от технического задания и действующих нормативно-технических документов.

4.2.12. В случае ликвидации Подрядчика или проведения в отношении Подрядчика процедуры признания несостоятельным (банкротом), последний обязан письменно уведомить

Заказчика о проведении ликвидации или проведении в отношении его процедуры признания несостоятельным (банкротом) не позднее 1 (одного) рабочего дня со дня принятия решения о начале проведения или введения процедуры банкротства соответственно.

4.2.13. В случае приостановления деятельности Подрядчика в порядке, предусмотренном КоАП РФ, Подрядчик обязан письменно уведомить Заказчика о приостановлении своей деятельности не позднее 1 (одного) рабочего дня со дня принятия решения о приостановлении деятельности Подрядчика.

4.2.14. В случае начала реорганизации Подрядчика, Подрядчик обязан письменно уведомить Заказчика о начале своей реорганизации не позднее 1 (одного) рабочего дня со дня принятия решения о реорганизации Подрядчика.

4.2.15. Обеспечить своевременное устранение выявленных в ходе выполнения работ и при приемке работ, а также в течение гарантийного срока недостатков и недоделок в работе за свой счет в согласованные с Заказчиком сроки.

4.2.16. Не допускать привлечения иностранных рабочих без соответствующей регистрации и без разрешения на привлечение иностранной рабочей силы, когда такие обязанности установлены действующим законодательством.

4.2.17. Исполнять иные обязательства, предусмотренные действующим законодательством, настоящим контрактом и Техническим заданием к нему.

## **5. Права и обязанности Заказчика.**

### **5.1. Права Заказчика:**

5.1.1. Требовать от Подрядчика выполнения условий контракта в полном объеме и в сроки, установленные контрактом.

5.1.2. В ходе производства работ осуществлять контроль за соответствием выполняемых работ в соответствии с условиями контракта, требованиями СНиП и других нормативных документов.

5.1.3. Осуществлять контроль за соответствием объемов фактически выполненных и предъявленных к оплате работ техническому заданию и сметной документации.

5.1.4. Привлекать независимых экспертов для проверки соответствия качества выполняемых работ требованиям, установленным настоящим контрактом.

5.1.5. Требовать от Подрядчика предоставления надлежащим образом оформленной отчетной документации и материалов, подтверждающих исполнение обязательств в соответствии с настоящим контрактом.

5.1.6. Отказаться от исполнения обязательств по контракту и потребовать возмещения убытков, в случаях предусмотренных контрактом.

5.1.7. При обнаружении в ходе выполнения работ отступлений от условий контракта, которые могут ухудшить качество выполненных работ, или иных недостатков, немедленно заявить об этом Подрядчику в письменной форме, назначив срок их устранения.

5.1.8. Осуществить оплату по настоящему контракту только после предоставления Подрядчиком документов об уплате пени и/или штрафов в порядке и сроки, предусмотренные разделом 7 настоящего контракта;

### **5.2. Обязанности Заказчика:**

5.2.1. Оказывать содействие Подрядчику при выполнении работ в объеме и на условиях, предусмотренных в настоящем контрактом.

5.2.2. Принять выполненные согласно условиям контракта работы, исполнительную документацию, определенную нормативно-техническими документами, и контрактом.

5.2.3. Оплатить выполненные работы на условиях и в порядке, установленном настоящим контрактом.

5.2.4. При обнаружении в ходе выполнения работ отступлений от условий Контракта, ухудшающих качество выполненных работ, или иных недостатков, немедленно заявить об этом Подрядчику в письменной форме, назначив срок для их устранения. Об устранении выявленных недостатков составляется акт, который подписывается представителем Заказчика и представителем Подрядчика.

5.2.5. Провести экспертизу предоставленных Подрядчиком результатов выполненных работ, предусмотренных Контрактом, в части их соответствия условиям Контракта.

## **6. Порядок сдачи-приемки выполненных работ**

6.1. После завершения выполнения работ, предусмотренных Контрактом, Подрядчик предоставляет Заказчику разработанную и согласованную в установленном Контрактом порядке проектно-сметную документацию и акт выполненных работ.

6.2. Не позднее 5 (пяти) дней после получения от Подрядчика документов, указанных в п. 6.1. Контракта, Заказчик рассматривает результаты и осуществляет приемку выполненных работ по настоящему Контракту на предмет соответствия их объема, качества требованиям, изложенным в настоящем Контракте, в том числе – техническом задании. Заказчик направляет Подрядчику либо подписанный Заказчиком 1 (один) экземпляр Акта о приемке выполненных работ, либо запрос о предоставлении разъяснений касательно результатов работ, либо мотивированный отказ от принятия результатов выполненных работ, либо акт с перечнем выявленных недостатков, необходимых доработок со сроком их устранения. В случае отказа Заказчика от принятия результатов выполненных работ в связи с необходимостью устранения недостатков и/или доработки результатов работ Подрядчик обязуется в срок, установленный в акте, составленном Заказчиком, устранить указанные недостатки или произвести доработки за свой счет.

6.3. Для проверки соответствия качества выполненных Подрядчиком работ требованиям, установленным настоящим Контрактом, Заказчик вправе привлекать независимых экспертов.

6.4. В случае получения от Заказчика запроса о предоставлении разъяснений касательно результатов работ, или мотивированного отказа от принятия результатов выполненных работ, или акта с перечнем выявленных недостатков, необходимых доработок и сроком их устранения Подрядчик в течение 2 (двух) рабочих дней обязан представить Заказчику запрашиваемые разъяснения в отношении выполненных работ, или в срок, установленный в указанном акте, содержащем перечень выявленных недостатков и необходимых доработок, устранить полученные от Заказчика замечания, недостатки, произвести доработки и передать Заказчику повторный подписанный Подрядчиком Акт выполненных работ в 2 (двух) экземплярах для принятия Заказчиком выполненных работ.

6.5. Подписанные Заказчиком и Подрядчиком Акт выполненных работ и предъявленные Подрядчиком Заказчику оригинал счета на оплату являются основанием для оплаты Подрядчику выполненных работ.

## **7. Ответственность Сторон.**

7.1. За неисполнение или ненадлежащее исполнение обязательств, принятых Сторонами по контракту, Стороны несут ответственность в соответствии с нормами гражданского законодательства РФ.

7.2. В случаях просрочки исполнения, неисполнения или ненадлежащего исполнения Подрядчиком обязательств, предусмотренных контрактом, Заказчик направляет Подрядчику требование об уплате неустоек (штрафов, пеней).

Пеня начисляется по правилам, утвержденным Постановлением Правительства Российской Федерации от 30.08.2017г. №1042 и составляет за каждый день просрочки исполнения Подрядчиком обязательства, предусмотренного контрактом, в размере одной трехсотой действующей на дату уплаты пени ставки рефинансирования Центрального банка

Российской Федерации от цены контракта, уменьшенной на сумму, пропорциональную объему обязательств, предусмотренных контрактом и фактически исполненных Подрядчиком.

Штрафы начисляются:

- за каждый факт неисполнения или ненадлежащего исполнения Подрядчиком обязательств, предусмотренных контрактом, за исключением просрочки исполнения обязательств (в том числе гарантийного обязательства), предусмотренных контрактом. Размер штрафа устанавливается в виде фиксированной суммы, определяемой в следующем порядке:

а) 10 процентов цены контракта в случае, если цена контракта не превышает 3 миллиона рублей;

б) 5 процентов цены контракта в случае, если цена контракта составляет от 3 миллионов рублей до 50 миллионов рублей (включительно),

- за каждый факт ненадлежащего исполнения Подрядчиком обязательств, за исключением просрочки исполнения обязательств (в том числе гарантийного обязательства), предусмотренных контрактом, заключенным с победителем закупки (или с иным участником закупки в случаях, установленных Федеральным законом от 05.04.2013N 44-ФЗ "О контрактной системе в сфере закупок товаров, работ, услуг для обеспечения государственных и муниципальных нужд"), предложившим наиболее высокую цену за право заключения контракта, размер штрафа устанавливается в виде фиксированной суммы, определяемой в следующем порядке:

а) 10 процентов начальной (максимальной) цены контракта в случае, если начальная (максимальная) цена контракта не превышает 3 миллиона рублей;

б) 5 процентов начальной (максимальной) цены контракта в случае, если начальная (максимальная) цена контракта составляет от 3 миллионов рублей до 50 миллионов рублей (включительно),

- за каждый факт неисполнения или ненадлежащего исполнения Подрядчиком обязательств, предусмотренных контрактом, заключенным по результатам определения поставщика (подрядчика, исполнителя) в соответствии с пунктом 1 части 1 статьи 30 Федерального закона "О контрактной системе в сфере закупок товаров, работ, услуг для обеспечения государственных и муниципальных нужд" за исключением просрочки исполнения обязательств (в том числе гарантийного обязательства), предусмотренных контрактом, размер штрафа устанавливается в виде фиксированной суммы, определяемой в следующем порядке:

а) 3 процента цены контракта в случае, если цена контракта не превышает 3 миллиона рублей;

б) 2 процента цены контракта в случае, если цена контракта составляет от 3 миллионов рублей до 10 миллионов рублей (включительно),

Общая сумма начисленной неустойки (штрафов, пени) за неисполнение или ненадлежащее исполнение Подрядчиком обязательств, предусмотренных контрактом, не может превышать цену контракта.

7.3. В случае неисполнения или ненадлежащего исполнения Заказчиком обязательств, предусмотренных контрактом, Подрядчик вправе потребовать уплаты штрафов.

Штрафы начисляются за каждый факт неисполнения Заказчиком обязательств, предусмотренных контрактом, за исключением просрочки исполнения обязательств, предусмотренных контрактом, размер штрафа устанавливается в виде фиксированной суммы, определяемой в следующем порядке:

а) 1000 рублей, если цена контракта не превышает 3 миллиона рублей;

б) 5000 рублей, если цена контракта составляет от 3 миллионов рублей до 50 миллионов рублей (включительно);

Общая сумма начисленной неустойки (штрафа) за ненадлежащее исполнение Заказчиком обязательств, предусмотренных контрактом, не может превышать цену контракта.

7.4. Сторона освобождается от уплаты неустойки (штрафа, пени), если докажет, что неисполнение или ненадлежащее исполнение обязательства, предусмотренного контрактом, произошло вследствие непреодолимой силы или по вине другой стороны.

7.5. Уплата неустойки не освобождает Подрядчика и Заказчика от исполнения обязательств по контракту.

7.6. Применение штрафных санкций не освобождает Стороны от выполнения принятых ими на себя обязательств по Контракту.

## **8. Обстоятельства непреодолимой силы.**

8.1. Стороны освобождаются от ответственности за частичное или неполное исполнение своих обязательств по Контракту, если оно явилось следствием возникновения обстоятельств непреодолимой силы, возникших после заключения Контракта в результате событий чрезвычайного характера, которые Стороны не могли предвидеть, или предотвратить разумными мерами. К обстоятельствам непреодолимой силы относятся события, на которые Стороны не могут оказать влияние и за возникновение которых не несут ответственности. Таковыми являются: землетрясения, пожары, наводнения, забастовки, изменения действующего законодательства, влияющие на исполнение обязательств по Контракту, другие чрезвычайные обстоятельства.

8.2. В случае наступления обстоятельств, указанных в п. 8.1. Контракта, Сторона, которая не в состоянии исполнить обязательства, взятые на себя по Контракту, должна в трехдневный срок сообщить об этих обстоятельствах другой Стороне в письменной форме.

8.3. С момента наступления форс-мажорных обстоятельств действие Контракта приостанавливается до момента, определяемого Сторонами.

## **9. Порядок изменения и расторжения контракта.**

9.1. Любые изменения и (или) дополнения к настоящему Контракту имеют силу только в том случае, если они оформлены в письменном виде, путем составления документа, подписанного Сторонами, и скреплены печатями Сторон (в случае их наличия).

9.2. Несоблюдение, установленной пунктом 9.1 Контракта формы изменений и (или) дополнений, влечет недействительность соответствующих изменений и (или) дополнений.

9.3. Существенные условия Контракта могут быть изменены по основаниям и в порядке, предусмотренным гражданским законодательством Российской Федерации.

9.4. Изменение условий Контракта при его исполнении допускается, если иное не предусмотрено законодательством Российской Федерации.

9.5. Заказчик вправе изменить существенные условия Контракта по соглашению Сторон в следующих случаях:

- снижение цены Контракта без изменения предусмотренных Контрактом количества товара, объема работы;

- уменьшение предусмотренных Контрактом количества товара, объема работы или услуги не более чем на десять процентов.

9.6. Расторжение Контракта допускается по соглашению Сторон, по решению суда или в связи с односторонним отказом Стороны Контракта от исполнения Контракта в соответствии с гражданским законодательством.

9.7. Заказчик обязан принять решение об одностороннем отказе от исполнения Контракта, если в ходе исполнения Контракта установлено, что Подрядчик не соответствует установленным документацией требованиям к участникам размещения заказа путем проведения торгов или предоставил недостоверную информацию о своем соответствии указанным требованиям, что позволило ему стать участником.

9.8. Если подрядчик не приступает своевременно к исполнению Контракта или выполняет работу настолько медленно, что окончание ее к сроку становится явно невозможным, Заказчик вправе отказаться от исполнения Контракта и потребовать возмещения убытков.

9.9. Если во время выполнения работы станет очевидным, что она не будет выполнена надлежащим образом, Заказчик вправе назначить Подрядчику разумный срок для устранения недостатков и при неисполнении Подрядчиком в назначенный срок этого требования отказаться от Контракта, либо поручить исправление работ другому лицу за счет Подрядчика, а также потребовать возмещения убытков.

9.10. Заказчик, приняв решение об отказе от исполнения Контракта согласно положениям данного раздела, направляет письменное уведомление Подрядчику. Решение Заказчика об одностороннем отказе от исполнения Контракта вступает в силу, и Контракт считается расторгнутым через десять дней от даты уведомления Заказчиком Подрядчика об одностороннем отказе от исполнения Контракта.

9.11. Односторонний отказ Заказчика от исполнения Контракта не освобождает Подрядчика от уплаты штрафа и(или) пени, предусмотренных Контрактом.

9.12. Заказчик вправе провести экспертизу выполненной работы с привлечением экспертов (экспертной организации) до принятия решения об одностороннем отказе от исполнения Контракта.

## 11. Антикоррупционные условия.

11.1. При исполнении своих обязательств по контракту Стороны обязуются не совершать, а также обязуются обеспечивать, чтобы их аффилированные лица, сотрудники и посредники не совершали прямо или косвенно следующих действий:

11.2. Платить или предлагать уплатить денежные средства или предоставить иные ценности, безвозмездно выполнить работы (оказать услуги) публично-правовым образованиям, должностным лицам публично-правовых образований, близким родственникам таких должностных лиц, либо лицам иным образом, связанным с государством, в целях неправомерного получения преимуществ для Сторон по контракту, их аффилированных лиц, работников или посредников, действующих по контракту.

11.3. Платить или предлагать уплатить денежные средства или предоставить иные ценности, безвозмездно выполнить работы (оказать услуги) сотрудникам другой Стороны по контракту, ее аффилированным лицам, с целью обеспечить совершение ими каких-либо действий в пользу стимулирующей Стороны (предоставить неоправданные преимущества, предоставить какие-либо гарантии и т.д.).

11.4. Не совершать иных действий, нарушающих антикоррупционное законодательство Российской Федерации.

## 12. Заключительные положения.

12.1. В случае изменения у какой-либо Стороны места её нахождения, почтового адреса, наименования, банковских реквизитов, она обязана в течение 3 (трёх) дней с момента возникновения таких изменений письменно известить о них другую Сторону.

12.2. Настоящий Контракт составлен в форме электронного документа, подписанного электронными цифровыми подписями уполномоченных на подписание Контракта лиц обеих Сторон. Электронная цифровая подпись в настоящем электронном документе, сертификат которой содержит необходимые при осуществлении данных отношений сведения о полномочиях

его владельца, признается равнозначной собственноручной подписи лица в документе на бумажном носителе, заверенном печатью.

12.3. Неотъемлемой частью Контракта является Приложение № 1 – Техническое задание.

12.4. Вопросы, не урегулированные настоящим Контрактом, разрешаются в соответствии с законодательством Российской Федерации.

### 13. Адреса и реквизиты Сторон.

**Заказчик:**

**Местная администрация внутригородского  
муниципального образования  
Санкт-Петербурга поселок Репино**  
197738, Санкт-Петербург, пос. Репино,  
Приморское шоссе, д.443, тел./факс 432-01-11  
ИНН 7843300402, КПП 784301001,  
Email: ma@morepino.ru  
Управление Федерального Казначейства по  
г. Санкт-Петербургу (МА ВМО СПб п. Репино  
л/с 03723002530), Северо-Западное ГУ  
Банка России по г. Санкт-Петербургу,  
Счет 40204810100000000173, БИК 044030001  
ОКАТО 40281555000, ОКПО 73369753,  
ОКВЭД 751131, ОГРН 1047855072187

**Подрядчик:**

**Общество с ограниченной  
ответственностью  
«Стройтехнадзор» (ООО «СТН»)**  
197341, Санкт-Петербург, ул.  
Афонская, д. 2, литер А, пом 2-Н, №  
617 (офис № 3-508),  
ИНН 7802417698, КПП 781401001,  
ОКПО 83798314, ОКТМО 40327000,  
ОГРН 1079847148523, Дата  
регистрации: 24.12.2007 г.  
Email: stn\_spb@mail.ru  
Р.с. 40702810990700000957 в ПАО  
«БАНК САНКТ-ПЕТЕРБУРГ»  
Г. Санкт-Петербург, БИК 044030790

**Заказчик:**

**Глава Местной администрации  
ВМО СПб поселок Репино**

**Д. В. Пестов**



**Подрядчик:**

**Генеральный директор  
ООО «СТН»**

**И. Н. Андреева**





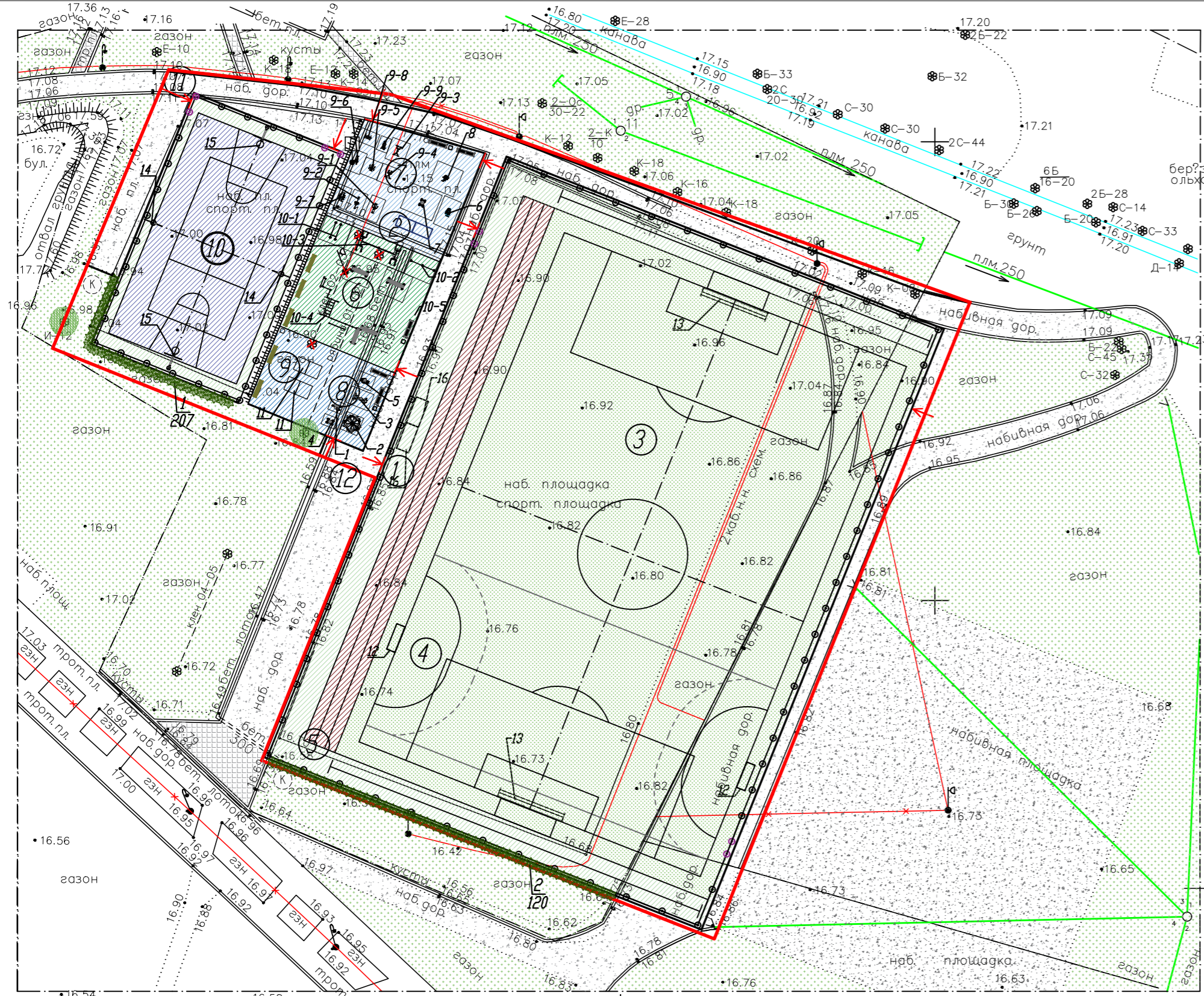

УСЛОВНЫЕ ОБОЗНАЧЕНИЯ

- Граница объекта благоустройства
- Существующий бордюрный камень
- Бордюрный камень (Устройство) 20\*8
- Существующий газон
- Навивная дорога (Существующая)
- Искусственный газон (Устройство)
- Резиновое покрытие (Устройство) RALL-6010
- Резиновое покрытие (Устройство) RALL-5014
- Резиновое покрытие (Устройство) RALL-5023
- Резиновое покрытие (Устройство) RALL-5024
- Резиновое покрытие (Устройство) RALL-5009
- Резиновое покрытие (Устройство) RALL-3016
- Канализация
- Кабель низкого напряжения и высокого напряжения существующий
- ↑ - Понижение б/к для маломобильных групп
- - Сущ. деревья и кустарники
- Мячеловитель h=4.0 м
- x - Снос
- Ограждение
- Калитка
- Проектируемый кутарник в живой изгороди
- Скамья со спинкой
- - Урна
- Раздевалка

С  
Д

Экспликация здания и сооружения	
Номер	Наименование
Проектируемые элементы благоустройства	
1	Трибуны
2	Раздевалка
3	Футбольное поле
4	Поле для игры в гандбол
5	Прямая беговая дорожка
6	Площадка с комплексом для сдачи норм ГТО 0003
7	Площадка с комплексом "Стандарт" и комплексом тренажеров для МГН
8	Площадка с детским комплексом тренажеров
9	Площадка настольного тенниса
10	Спортивная площадка универсальная
Существующие подходы к объекту благоустройства	
11	Вход со стороны Нагорной улицы
12	Вход со стороны главной аллеи парка

Ведомость тренажеров	
Номер	Наименование
1	Тренажер Вело-Степ (дети)
2	Тренажер Велокарусель (дети)
3	Тренажер Жим\Подтягивание (дети)
4	Тренажер Рули (дети)
5	Тренажер Хипс\Шейкер (дети)
6	Тренажер Степ с тягой (МГН)
7	Тренажер Рули (МГН)
8	Тренажер Велосипед (МГН)
9	Комплекс Стандарт: 1.Жим ногами/Флекс. 2.Твист/Диск. 3.Подтягивание/Жим. 4.Пресс/Гиперэкстензия. 5.Хипс/Шейкер. 6.Степ/Вело. 7.Лыжники. 8.Скоростной. 9.Орбитрек.
10	Комплекс ГТО 003: 1.Брусся. 2.Турник двояной. 3.Комплекс Шведский 4.Атлетический комплекс Атлант 5.Информационный стенд
11	Стол для настольного тенниса
12	Ворота для мини футбола+гандбола
13	Ворота футбольные с сеткой
14	Стойка волейбольная
15	Стойка баскетбольная
16	Трибуна

Площадь застройки проектирования		
Номер	Наименование	Площадь м2
1	Санкт-Петербург, пос. Репино, Приморское шоссе, участок 1 ( у дома 423)	5490
2	Проектируемое футбольное поле (Устройство)	3531
3	Проектируемые спортивные площадки (Устройство)	814
4	Ремонтируемая спортивная площадка (Ремонт)	142
5	Пешеходная дорожка в набивным покрытием (Ремонт)	543
6	Проектируемые кустарники (Устройство)	26
7	Существующий газон (Ремонт)	56
8	Устройство газона	19
9	Существующий газон	359

Ведомость посадочного материала					
№	Наименование	Ед. изм.	Кол-во	Возраст, л	Примечание
1	Древогаец <i>Celastrus</i>	шт	207	3-5	ж/изв.32м.п. лиана
2	Виноград девичий	шт	120	3-5	ж/изв.32м.п. лиана



36-ПР/2018-ПЗУ					
Местная Администрация МО п.Репино					
Изм.	Кол-во	Лист	№ док.	Подп.	Дата
Исполнил	Бредун Н.А.				2018
Проверил	Андреева И.И.				2018
Проект благоустройства элементов благоустройства. СПб, п.Репино, Приморское шоссе, участок 1 ( у дома 423)				Стадия	Лист
Схема планировки объекта благоустройства М 1:500				П	2
000 "Стройтехнадзор" 2018				Листов	16